

Technická data
Platná pro modelový rok 2018



Užitkové
vozy

Transporter



Motory splňující emisní normu Euro 6

	2,0 l TSI 110 kW (150 k)	2,0 l TSI 150 kW (204 k)
Typ motoru/počet ventilů na válec	4válcový benzinový motor/4	4válcový benzinový motor/4
Vstřikování/přepřňování	Přímé vstřikování/turbodmychadlo	Přímé vstřikování/turbodmychadlo
Zdvihový objem (cm) ³	1 984	1 984
Max. výkon (kW) při otáčkách (min ⁻¹)	110 (150) při 3 750 – 6 000	150 (204) při 4 200 – 6 000
Max. krouticí moment (Nm) při otáčkách (min ⁻¹)	280/1 500 – 3 750	350/1 500 – 4 000
Palivo	Benzin, min. OČ 95 podle normy DIN EN 228 ⁵⁾	Benzin, min. OČ 95 podle normy DIN EN 228 ⁵⁾
Převodovka	6stupňová manuální	7stupňová dvouspojková DSG
Pohon	Pohon předních kol	Pohon předních kol, pohon všech kol 4MOTION

	2,0 l TDI 62 kW (84 k) s SCR/AdBlue ^{®6)}	2,0 l TDI 75 kW (102 k) s SCR/AdBlue ^{®6)}
Typ motoru/počet ventilů na válec	4válcový naftový motor/4	4válcový naftový motor/4
Vstřikování/přepřňování	Přímé vstřikování Common Rail/turbodmychadlo	Přímé vstřikování Common Rail/turbodmychadlo
Zdvihový objem (cm) ³	1 968	1 968
Max. výkon (kW) při otáčkách (min ⁻¹)	62 (84) při 2 750 – 3 750	75 (102) při 3 000 – 3 750
Max. krouticí moment (Nm) při otáčkách (min ⁻¹)	220/1 250 – 2 500	250/1 500 – 2 750
Palivo	Motorová nafta, 51 CZ, podle normy DIN 590	Motorová nafta, 51 CZ, podle normy DIN 590
Převodovka	5stupňová manuální	5stupňová manuální
Pohon	Pohon předních kol	Pohon předních kol

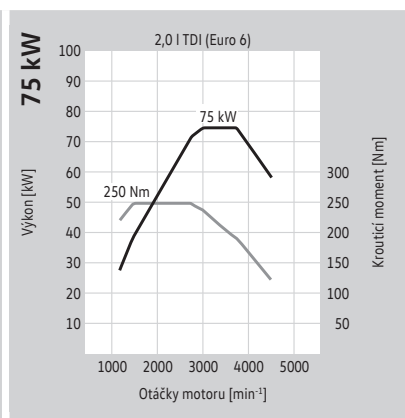
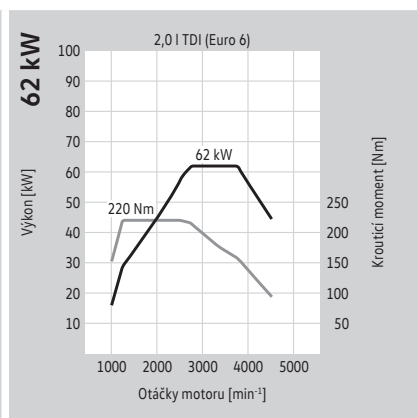
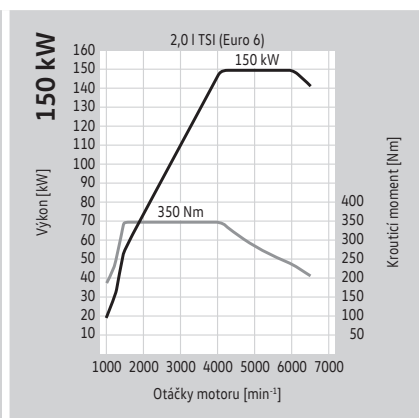
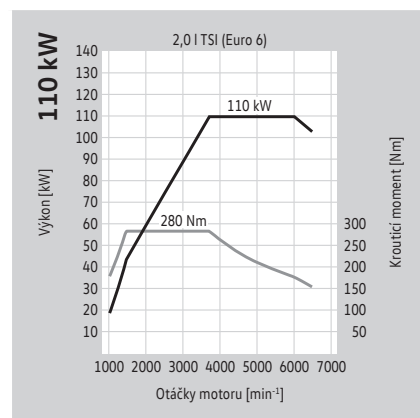

Vysvětlení indexovaných poznámek najdete na stránce „Vysvětlivky“.

Motory splňující emisní normu Euro 6

	2,0 l TDI 84 kW (114 k) s SCR/AdBlue® ⁶⁾	2,0 l TDI 110 kW (150 k) s SCR/AdBlue® ⁶⁾
Typ motoru/počet ventilů na válec	4válcový naftový motor/4	4válcový naftový motor/4
Vstřikování/přepřehování	Přímé vstřikování Common Rail/turbodmychadlo	Přímé vstřikování Common Rail/turbodmychadlo
Zdvihový objem (cm) ³	1 968	1 968
Max. výkon (kW) při otáčkách (min ⁻¹)	84 (114) při 3 200 – 4 000	110 (150) při 3 250 – 3 750
Max. krouticí moment (Nm) při otáčkách (min ⁻¹)	250/1 400 – 3 200	340/1 500 – 3 000
Palivo	Motorová nafta, 51 CZ, podle normy DIN 590	Motorová nafta, 51 CZ, podle normy DIN 590
Převodovka	5stupňová manuální	6stupňová manuální, 7stupňová dvouspojková DSG
Pohon	Pohon předních kol	Pohon předních kol, pohon všech kol 4MOTION

	2,0 l TDI 150 kW (204 k) s SCR/AdBlue® ⁶⁾
Typ motoru/počet ventilů na válec	4válcový naftový motor/4
Vstřikování/přepřehování	Common Rail/2 Abgasturbolader
Zdvihový objem (cm) ³	1 968
Max. výkon (kW) při otáčkách (min ⁻¹)	150 (204) při 4 000
Max. krouticí moment (Nm) při otáčkách (min ⁻¹)	450/1 400 – 2 400
Palivo	Motorová nafta, 51 CZ, podle normy DIN 590
Převodovka	6stupňová manuální, 7stupňová dvouspojková DSG
Pohon	Pohon předních kol, pohon všech kol 4MOTION

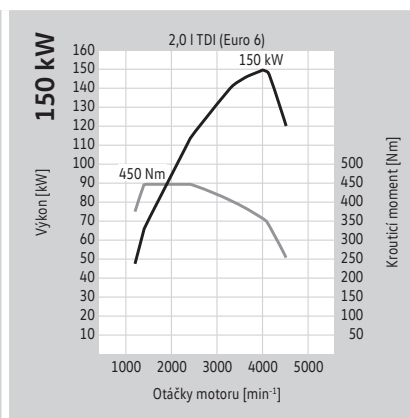
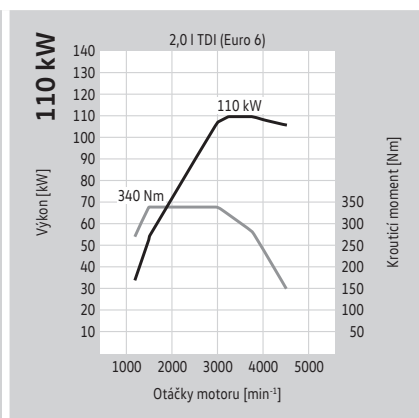
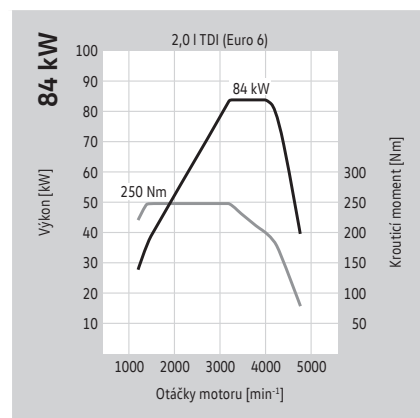

Vysvětlení indexovaných poznámek najdete na stránce „Vysvětlivky“.

Spotřeba paliva, emise CO₂ a jízdní výkony

Transporter skříňový vůz s krátkým rozvorem (se základní střechou a středně vysokou střechou) a Transporter skříňový vůz Plus s krátkým rozvorem (se základní střechou)

Motor	Převodovka	Maximální výkon [kW (k)]	Emisní norma	Spotřeba paliva ^{2), 3)} město/mimo město/kombinovaný provoz (l/100 km)	Emise CO ₂ ³⁾ kombinovaný provoz (g/km)	Zrychlení 0–100 km/h (s) ZS/SVS	Maximální rychlost (km/h) ZS/SVS
2,0 I TSI BMT	6stupňová manuální	110 (150)	Euro 6	12,6 – 12,2/7,9 – 7,2/9,6 – 9,0	218 – 206	11,0 /11,1	182/176
2,0 I TSI BMT	7stupňová DSG	150 (204)	Euro 6	12,1 – 11,4/8,0 – 7,4/9,5 – 8,9	217 – 203	8,4/8,5	202/196
2,0 I TSI BMT 4MOTION	7stupňová DSG	150 (204)	Euro 6	12,2 – 11,7/8,3 – 7,6/9,7 – 9,1	222 – 209	8,8/8,9	198/192
2,0 I TDI BMT	5stupňová manuální	62 (84)	Euro 6	7,9 – 7,2/5,7 – 5,1/6,5 – 5,8 7,6 – 7,1/5,5 – 5,0/6,2 – 5,7*	170 – 153 163 – 149*	19,7/19,8	146/142
2,0 I TDI BMT	5stupňová manuální	75 (102)	Euro 6	8,0 – 7,2/5,8 – 5,1/6,6 – 5,8 7,6 – 7,1/5,5 – 5,0/6,2 – 5,7*	172 – 153 163 – 149*	15,3/15,4	157/152
2,0 I TDI BlueMotion	5stupňová manuální	75 (102)	Euro 6	7,2 – 6,8/5,1 – 4,7/5,8 – 5,4	153 – 142	–	100
2,0 I TDI BMT	5stupňová manuální	84 (114)	Euro 6	7,7 – 7,1/6,1 – 5,4/6,7 – 6,0 7,5 – 7,0/5,7 – 5,3/6,4 – 5,9*	175 – 156 166 – 153*	14,8/14,9	163/158
2,0 I TDI BMT	6stupňová manuální	110 (150)	Euro 6	7,8 – 7,2/6,0 – 5,3/6,7 – 6,0 7,6 – 7,1/5,6 – 5,1/6,4 – 5,8*	175 – 156 166 – 152*	11,1/11,2	182/176
2,0 I TDI BlueMotion	6stupňová manuální	110 (150)	Euro 6	7,5 – 7,1/5,2 – 4,8/6,1 – 5,6	158 – 147	–	100
2,0 I TDI BMT	7stupňová DSG	110 (150)	Euro 6	7,1 – 6,6/6,1 – 5,4/6,5 – 5,8 6,8 – 6,5/5,7 – 5,3/6,1 – 5,7*	169 – 153 160 – 149*	11,2/11,3	181/175
2,0 I TDI BMT 4MOTION	6stupňová manuální	110 (150)	Euro 6	8,3 – 7,8/6,3 – 5,6/7,0 – 6,4	183 – 167	11,3/11,4	179/173
2,0 I TDI BMT 4MOTION	7stupňová DSG	110 (150)	Euro 6	7,4 – 7,0/6,4 – 5,9/6,8 – 6,3	177 – 164	11,5/11,6	178/172
2,0 I TDI BMT	6stupňová manuální	150 (204)	Euro 6	8,1 – 7,6/6,1 – 5,5/6,8 – 6,3 7,9 – 7,4/5,8 – 5,3/6,6 – 6,1*	179 – 163 172 – 159*	8,6/8,7	203/197
2,0 I TDI BMT	7stupňová DSG	150 (204)	Euro 6	7,6 – 7,0/6,1 – 5,5/6,7 – 6,1 7,4 – 6,9/5,8 – 5,3/6,4 – 5,9*	174 – 158 167 – 154*	8,9/9,0	203/197
2,0 I TDI BMT 4MOTION	6stupňová manuální	150 (204)	Euro 6	8,6 – 8,3/6,2 – 5,7/7,1 – 6,7	185 – 174	8,8/8,9	199/193
2,0 I TDI BMT 4MOTION	7stupňová DSG	150 (204)	Euro 6	7,9 – 7,5/6,3 – 5,9/6,9 – 6,5	180 – 169	9,1/9,2	199/193

BMT = BlueMotion Technology DSG = dvouspojková převodovka DSG ZS = základní střecha SVS = středně vysoká střecha
 *S paketem pro úsporu paliva BlueMotion Technology.
 Vysvětlení indexovaných poznámek najdete na stránce „Vysvětlivky“.

Spotřeba paliva, emise CO₂ a jízdní výkony

Transporter skříňový vůz s dlouhým rozvorem (se základní střechou, středně vysokou střechou a vysokou střechou) a Transporter skříňový vůz Plus s dlouhým rozvorem (se základní střechou)

Motor	Převodovka	Maximální výkon [kW (k)]	Emisní norma	Spotřeba paliva ^{2), 3)} město/mimo město/kombinovaný provoz (l/100 km)	Emise CO ₂ ³⁾ kombinovaný provoz (g/km)	Zrychlení 0–100 km/h (s) ZS/SVS/VS	Maximální rychlost (km/h) ZS/SVS/VS
2,0 I TSI BMT	6stupňová manuální	110 (150)	Euro 6	12,7 – 12,2/8,2 – 7,4/9,8 – 9,1	223 – 208	11,0/11,1/11,3	182/176/170
2,0 I TSI BMT	7stupňová DSG	150 (204)	Euro 6	12,2 – 11,4/8,4 – 7,4/9,8 – 8,9	223 – 203	8,4/8,5/8,8	202/196/187
2,0 I TSI BMT 4MOTION	7stupňová DSG	150 (204)	Euro 6	12,2 – 11,7/8,6 – 7,6/9,9 – 9,1	225 – 209	8,8/8,9/9,2	198/192/183
2,0 I TDI BMT	5stupňová manuální	62 (84)	Euro 6	7,9 – 7,3/5,8 – 5,2/6,6 – 6,0	173 – 156	19,7/19,8/20,3	146/142/136
2,0 I TDI BMT	5stupňová manuální	75 (102)	Euro 6	8,0 – 7,3/5,9 – 5,2/6,7 – 6,0	175 – 156	15,3/15,4/15,5	157/152/145
2,0 I TDI BMT	5stupňová manuální	84 (114)	Euro 6	7,8 – 7,2/6,3 – 5,5/6,8 – 6,1	178 – 159	14,8/14,9/15,0	163/158/152
2,0 I TDI BMT	6stupňová manuální	110 (150)	Euro 6	7,9 – 7,3/6,3 – 5,4/6,9 – 6,1	180 – 159	11,1/11,2/11,6	182/176/170
2,0 I TDI BMT	7stupňová DSG	110 (150)	Euro 6	7,2 – 6,6/6,4 – 5,4/6,7 – 5,8	174 – 153	11,2/11,3/11,7	181/175/169
2,0 I TDI BMT 4MOTION	6stupňová manuální	110 (150)	Euro 6	8,3 – 7,9/6,5 – 5,7/7,1 – 6,5	186 – 170	11,3/11,4/11,8	179/173/167
2,0 I TDI BMT 4MOTION	7stupňová DSG	110 (150)	Euro 6	7,4 – 7,0/6,6 – 5,9/6,9 – 6,3	180 – 164	11,5/11,6/12,0	178/172/166
2,0 I TDI BMT	6stupňová manuální	150 (204)	Euro 6	8,2 – 7,6/6,4 – 5,5/7,0 – 6,3	184 – 163	8,6/8,7/9,0	203/197/189
2,0 I TDI BMT	7stupňová DSG	150 (204)	Euro 6	7,7 – 7,0/6,4 – 5,5/6,8 – 6,1	179 – 158	8,9/9,0/9,3	203/197/189
2,0 I TDI BMT 4MOTION	6stupňová manuální	150 (204)	Euro 6	8,7 – 8,3/6,5 – 5,7/7,3 – 6,7	190 – 174	8,8/8,9/9,2	199/193/185
2,0 I TDI BMT 4MOTION	7stupňová DSG	150 (204)	Euro 6	7,9 – 7,5/6,6 – 5,9/7,1 – 6,5	185 – 169	9,1/9,2/9,5	199/193/185

BMT = BlueMotion Technology DSG = dvouspójková převodovka DSG ZS = základní střecha SVS = středně vysoká střecha VS = vysoká střecha
Vysvětlení indexovaných poznámek najdete na stránce „Vysvětlivky“.

Spotřeba paliva, emise CO₂ a jízdní výkony

Transporter kombi s krátkým rozvorem (se základní střechou a středně vysokou střechou)

Motor	Převodovka	Maximální výkon [kW (k)]	Emisní norma	Spotřeba paliva ^{2), 3)} město/mimo město/kombinovaný provoz (l/100 km)	Emise CO ₂ ³⁾ kombinovaný provoz (g/km)	Zrychlení 0–100 km/h (s) ZS/SVS	Maximální rychlost (km/h) ZS/SVS
2,0 I TSI BMT	6stupňová manuální	110 (150)	Euro 6	12,3 – 12,2/7,6 – 7,4/9,3 – 9,1	211 – 208	11,5/11,6	182/176
2,0 I TSI BMT	7stupňová DSG	150 (204)	Euro 6	11,5 – 11,4/7,6 – 7,4/9,0 – 8,9	206 – 203	8,7/8,8	202/196
2,0 I TSI BMT 4MOTION	7stupňová DSG	150 (204)	Euro 6	11,7/7,8 – 7,6/9,2 – 9,1	212 – 209	9,1/9,2	198/192
2,0 I TDI BMT	5stupňová manuální	62 (84)	Euro 6	7,5 – 7,3/5,4 – 5,1/6,2 – 5,8 7,2 – 7,1/5,0 – 4,9/5,8 – 5,7*	161 – 153 151 – 149*	21,1/21,2	146/142
2,0 I TDI BMT	5stupňová manuální	75 (102)	Euro 6	7,6 – 7,3/5,5 – 5,1/6,2 – 5,8 7,2 – 7,1/5,0 – 4,9/5,8 – 5,7*	163 – 153 151 – 149*	16,4/16,5	157/152
2,0 I TDI BMT	5stupňová manuální	84 (114)	Euro 6	7,4 – 7,1/5,8 – 5,4/6,4 – 6,0 7,0/5,3/5,9*	166 – 156 154 – 153*	15,9/16,0	163/158
2,0 I TDI BMT	6stupňová manuální	110 (150)	Euro 6	7,5 – 7,3/5,7 – 5,4/6,4 – 6,1 7,3 – 7,2/5,3/6,0 – 5,9*	166 – 159 157 – 155*	11,9/12,0	182/176
2,0 I TDI BMT	7stupňová DSG	110 (150)	Euro 6	6,8 – 6,6/5,8 – 5,4/6,2 – 5,8 6,5/5,4 – 5,3/5,8 – 5,7*	163 – 153 151 – 149*	12,0/12,1	181/175
2,0 I TDI BMT 4MOTION	6stupňová manuální	110 (150)	Euro 6	8,1 – 7,9/6,1 – 5,7/6,8 – 6,5	178 – 170	12,2/12,3	179/173
2,0 I TDI BMT 4MOTION	7stupňová DSG	110 (150)	Euro 6	7,2 – 7,0/6,2 – 5,9/6,6 – 6,3	172 – 164	12,5/12,6	178/172
2,0 I TDI BMT	6stupňová manuální	150 (204)	Euro 6	8,9 – 8,6/6,0 – 5,5/7,0 – 6,7 8,5 – 8,4/5,5 – 5,4/6,6 – 6,5*	184 – 174 172 – 170*	9,0/9,1	203/197
2,0 I TDI BMT	7stupňová DSG	150 (204)	Euro 6	7,9 – 7,6/6,0 – 5,6/6,7 – 6,3 7,7 – 7,5/5,6 – 5,4/6,4 – 6,2*	175 – 165 166 – 161*	9,1/9,2	203/197
2,0 I TDI BMT 4MOTION	6stupňová manuální	150 (204)	Euro 6	9,4 – 9,2/6,2 – 5,8/7,4 – 7,1	193 – 185	9,3/9,4	199/193
2,0 I TDI BMT 4MOTION	7stupňová DSG	150 (204)	Euro 6	8,0 – 7,8/6,1 – 5,8/6,8 – 6,6	177 – 171	9,6/9,7	199/193

BMT = BlueMotion Technology DSG = dvouspojková převodovka DSG ZS = základní střecha SVS = středně vysoká střecha

* S pakemem pro úsporu paliva BlueMotion Technology.

Vysvětlení indexovaných poznámek najdete na stránce „Vysvětlivky“.

Spotřeba paliva, emise CO₂ a jízdní výkony

Transporter kombi s dlouhým rozvorem (se základní střechou, středně vysokou střechou a vysokou střechou)

Motor	Převodovka	Maximální výkon [kW (k)]	Emisní norma	Spotřeba paliva ^{2), 3)} město/mimo město/kombinovaný provoz (l/100 km)	Emise CO ₂ ³⁾ kombinovaný provoz (g/km)	Zrychlení 0–100 km/h (s) ZS/SVS/VS	Maximální rychlost (km/h) ZS/SVS/VS
2,0 I TSI BMT	6stupňová manuální	110 (150)	Euro 6	12,4 – 12,2/7,9 – 7,4/9,5 – 9,1	216 – 208	11,5/11,6/11,8	182/176/170
2,0 I TSI BMT	7stupňová DSG	150 (204)	Euro 6	11,7 – 11,6/8,0 – 7,5/9,3 – 9,0	213 – 206	8,7/8,8/9,0	202/196/187
2,0 I TSI BMT 4MOTION	7stupňová DSG	150 (204)	Euro 6	11,9/8,3 – 7,7/9,6 – 9,2	218 – 212	9,1/9,2/9,4	198/192/183
2,0 I TDI BMT	5stupňová manuální	62 (84)	Euro 6	7,7 – 7,4/5,7 – 5,2/6,4 – 6,0	167 – 156	21,1/21,2/21,7	146/142/136
2,0 I TDI BMT	5stupňová manuální	75 (102)	Euro 6	7,7 – 7,4/5,7 – 5,2/6,4 – 6,0	167 – 156	16,4/16,5/16,6	157/152/145
2,0 I TDI BMT	5stupňová manuální	84 (114)	Euro 6	7,4 – 7,2/6,0 – 5,5/6,5 – 6,1	170 – 159	15,9/16,0/16,1	163/158/152
2,0 I TDI BMT	6stupňová manuální	110 (150)	Euro 6	7,5 – 7,3/5,9 – 5,4/6,5 – 6,1	170 – 159	11,9/12,0/12,2	182/176/170
2,0 I TDI BMT	7stupňová DSG	110 (150)	Euro 6	6,8 – 6,6/6,0 – 5,4/6,3 – 5,8	164 – 153	12,0/12,1/12,3	181/175/169
2,0 I TDI BMT 4MOTION	6stupňová manuální	110 (150)	Euro 6	7,9/6,2 – 5,7/6,8 – 6,5	178 – 170	12,2/12,3/12,7	179/173/167
2,0 I TDI BMT 4MOTION	7stupňová DSG	110 (150)	Euro 6	7,1 – 7,0/6,3 – 5,9/6,5 – 6,3	172 – 164	12,5/12,6/13,0	178/172/166
2,0 I TDI BMT	6stupňová manuální	150 (204)	Euro 6	8,9 – 8,7/6,2 – 5,7/7,1 – 6,8	187 – 177	9,0/9,1/9,4	203/197/189
2,0 I TDI BMT	7stupňová DSG	150 (204)	Euro 6	7,9 – 7,7/6,2 – 5,7/6,8 – 6,5	178 – 168	9,1/9,2/9,5	203/197/189
2,0 I TDI BMT 4MOTION	6stupňová manuální	150 (204)	Euro 6	9,5 – 9,3/6,4 – 6,0/7,5 – 7,2	196 – 188	9,3/9,4/9,7	199/193/185
2,0 I TDI BMT 4MOTION	7stupňová DSG	150 (204)	Euro 6	8,3 – 7,9/6,4 – 5,9/7,1 – 6,7	185 – 174	9,6/9,7/10,0	199/193/185

BMT = BlueMotion Technology DSG = dvouspójková převodovka DSG ZS = základní střecha SVS = středně vysoká střecha VS = vysoká střecha
Vysvětlení indexovaných poznámek najdete na stránce „Vysvětlivky“.

Spotřeba paliva, emise CO₂ a jízdní výkony

Transporter Rockton

Motor	Převodovka	Maximální výkon [kW (k)]	Emisní norma	Spotřeba paliva ^{2), 3)} město/mimo město/kombinovaný provoz (l/100 km)	Emise CO ₂ ³⁾ kombinovaný provoz (g/km)	Zrychlení 0 – 100 km/h (s)	Maximální rychlost (km/h)
2,0 I TDI BMT 4MOTION	6stupňová manuální	110 (150)	Euro 6	7,9/5,8/6,6	172	12,2	179

BMT = BlueMotion Technology

Vysvětlení indexovaných poznámek najdete na stránce „Vysvětlivky“.

Hmotnosti

Transporter skříňový vůz s krátkým rozvorem (se základní střechou a středně vysokou střechou)

Motor	Převodovka	Maximální výkon [kW (k)]	Emisní norma	Maximální přípustná hmotnost (kg)	Provozní hmotnost minimální ⁽⁷⁾ (kg)	Užitečná hmotnost maximální – minimální ⁽⁷⁾ (kg)	Maximální přípustné zatížení nápravy přední/zadní (kg)	Hmotnost přívěsu při 12% stoupání brzděného/nebrzděného (kg)	Max. přípustná hmotnost soupravy při 12% stoupání (kg)
2,0 I TSI BMT	6stupňová manuální	110 (150)	Euro 6	2 800, 3 000, 3 200	1 821	1 379 – 662	1 600 – 1 710/1 550 – 1 720	2 500/750	5 200
2,0 I TSI BMT	7stupňová DSG	150 (204)	Euro 6	2 800, 3 000, 3 200	1 868	1 332 – 615	1 600 – 1 710/1 550 – 1 720	2 500/750	5 300
2,0 I TSI BMT 4MOTION	7stupňová DSG	150 (204)	Euro 6	2 800, 3 000, 3 200	1 978	1 222 – 505	1 600 – 1 710/1 550 – 1 720	2 500/750	5 300
2,0 I TDI BMT	5stupňová manuální	62 (84)	Euro 6	2 600, 2 800, 3 000	1 797	1 203 – 486	1 500 – 1 680/1 400 – 1 625	2 200/750	4 800
2,0 I TDI BMT	5stupňová manuální	75 (102)	Euro 6	2 600 – 3 200	1 797	1 403 – 486	1 500 – 1 710/1 400 – 1 720	2 200/750	4 900
2,0 I TDI BlueMotion	5stupňová manuální	75 (102)	Euro 6	2 700	1 797	903	1 550/1 450	1 800/750	4 300
2,0 I TDI BMT	5stupňová manuální	84 (114)	Euro 6	2 600 – 3 200	1 797	1 403 – 486	1 500 – 1 710/1 400 – 1 720	2 200/750	4 900
2,0 I TDI BMT	6stupňová manuální	110 (150)	Euro 6	2 800 – 3 200	1 827	1 373 – 656	1 600 – 1 710/1 450 – 1 720	2 500/750	5 200
2,0 I TDI BlueMotion	6stupňová manuální	110 (150)	Euro 6	2 900	1 827	1 073	1 600/1 450	2 500/750	5 200
2,0 I TDI BMT	7stupňová DSG	110 (150)	Euro 6	2 800 – 3 200	1 847	1 353 – 636	1 600 – 1 710/1 450 – 1 720	2 500/750	5 300
2,0 I TDI BMT 4MOTION	6stupňová manuální	110 (150)	Euro 6	2 800, 3 000, 3 200	1 949	1 251 – 534	1 600 – 1 710/1 550 – 1 720	2 500/750	5 300
2,0 I TDI BMT 4MOTION	7stupňová DSG	110 (150)	Euro 6	2 800, 3 000, 3 200	1 961	1 239 – 522	1 600 – 1 710/1 550 – 1 720	2 500/750	5 300
2,0 I TDI BMT	6stupňová manuální	150 (204)	Euro 6	2 800 – 3 200	1 881	1 319 – 602	1 600 – 1 710/1 450 – 1 720	2 500/750	5 200
2,0 I TDI BMT	7stupňová DSG	150 (204)	Euro 6	2 800 – 3 200	1 869	1 331 – 614	1 600 – 1 710/1 450 – 1 720	2 500/750	5 300
2,0 I TDI BMT 4MOTION	6stupňová manuální	150 (204)	Euro 6	2 800, 3 000, 3 200	1 990	1 210 – 493	1 600 – 1 710/1 550 – 1 720	2 500/750	5 300
2,0 I TDI BMT 4MOTION	7stupňová DSG	150 (204)	Euro 6	2 800, 3 000, 3 200	1 979	1 221 – 504	1 600 – 1 710/1 550 – 1 720	2 500/750	5 300

Přípustné zatížení střechy (kg)	100*
Přípustné svislé zatížení tažného zařízení (kg)	100

BMT = BlueMotion Technology DSG = dvouspojková převodovka DSG

* Přípustné zatížení střechy 100 kg (při použití dvou nosičů), resp. 150 kg (při použití minimálně 3 nosičů). Hodnoty platí pouze pro modely se základní střechou.

Vysvětlení indexovaných poznámek najdete na stránce „Vysvětlivky“.

Hmotnosti

Transporter skříňový vůz s dlouhým rozvorem (se základní střechou, středně vysokou střechou a vysokou střechou)

Motor	Převodovka	Maximální výkon [kW (k)]	Emisní norma	Maximální přípustná hmotnost (kg)	Provozní hmotnost minimální ⁽⁷⁾ (kg)	Užitečná hmotnost maximální – minimální ⁽⁷⁾ (kg)	Maximální přípustné zatížení nápravy přední/zadní (kg)	Hmotnost přívěsu při 12% stoupání brzděného/nebrzděného (kg)	Max. přípustná hmotnost soupravy při 12% stoupání (kg)
2,0 I TSI BMT	6stupňová manuální	110 (150)	Euro 6	2 800, 3 000, 3 200	1 878	1 322 – 605	1 600 – 1 710/1 550 – 1 720	2 500/750	5 200
2,0 I TSI BMT	7stupňová DSG	150 (204)	Euro 6	2 800, 3 000, 3 200	1 924	1 276 – 559	1 600 – 1 710/1 550 – 1 720	2 500/750	5 300
2,0 I TSI BMT 4MOTION	7stupňová DSG	150 (204)	Euro 6	2 800, 3 000, 3 200	2 034	1 166 – 449	1 600 – 1 710/1 550 – 1 720	2 500/750	5 300
2,0 I TDI BMT	5stupňová manuální	62 (84)	Euro 6	2 800, 3 000	1 854	1 146 – 629	1 550 – 1 680/1 550 – 1 625	2 200/750	4 800
2,0 I TDI BMT	5stupňová manuální	75 (102)	Euro 6	2 800, 3 000, 3 200	1 854	1 364 – 629	1 550 – 1 710/1 550 – 1 720	2 200/750	4 900
2,0 I TDI BMT	5stupňová manuální	84 (114)	Euro 6	2 800, 3 000, 3 200	1 854	1 364 – 629	1 550 – 1 710/1 550 – 1 720	2 200/750	4 900
2,0 I TDI BMT	6stupňová manuální	110 (150)	Euro 6	2 800, 3 000, 3 200	1 884	1 316 – 599	1 600 – 1 710/1 550 – 1 720	2 500/750	5 200
2,0 I TDI BMT	7stupňová DSG	110 (150)	Euro 6	2 800, 3 000, 3 200	1 904	1 296 – 579	1 600 – 1 710/1 550 – 1 720	2 500/750	5 300
2,0 I TDI BMT 4MOTION	6stupňová manuální	110 (150)	Euro 6	2 800, 3 000, 3 200	2 006	1 194 – 477	1 600 – 1 710/1 550 – 1 720	2 500/750	5 300
2,0 I TDI BMT 4MOTION	7stupňová DSG	110 (150)	Euro 6	2 800, 3 000, 3 200	2 017	1 183 – 466	1 600 – 1 710/1 550 – 1 720	2 500/750	5 300
2,0 I TDI BMT	6stupňová manuální	150 (204)	Euro 6	2 800, 3 000, 3 200	1 938	1 262 – 545	1 600 – 1 710/1 550 – 1 720	2 500/750	5 200
2,0 I TDI BMT	7stupňová DSG	150 (204)	Euro 6	2 800, 3 000, 3 200	1 926	1 274 – 557	1 600 – 1 710/1 550 – 1 720	2 500/750	5 300
2,0 I TDI BMT 4MOTION	6stupňová manuální	150 (204)	Euro 6	2 800, 3 000, 3 200	2 050	1 150 – 433	1 600 – 1 710/1 550 – 1 720	2 500/750	5 300
2,0 I TDI BMT 4MOTION	7stupňová DSG	150 (204)	Euro 6	2 800, 3 000, 3 200	2 036	1 164 – 447	1 600 – 1 710/1 550 – 1 720	2 500/750	5 300
Přípustné zatížení střechy (kg)	100*								
Přípustné svislé zatížení tažného zařízení (kg)	100								

BMT = BlueMotion Technology DSG = dvouspojková převodovka DSG

* Přípustné zatížení střechy 100 kg (při použití dvou nosičů), resp. 150 kg (při použití minimálně 3 nosičů). Hodnoty platí pouze pro modely se základní střechou.

Vysvětlení indexovaných poznámek najdete na stránce „Vysvětlivky“.

Hmotnosti

Transporter skříňový vůz Plus s krátkým rozvorem

Motor	Převodovka	Maximální výkon [kW (k)]	Emisní norma	Maximální přípustná hmotnost (kg)	Provozní hmotnost minimální ⁽⁷⁾ (kg)	Užitečná hmotnost maximální – minimální ⁽⁷⁾ (kg)	Maximální přípustné zatížení nápravy přední/zadní (kg)	Hmotnost přívěsu při 12% stoupání brzděného/nebrzděného (kg)	Max. přípustná hmotnost soupravy při 12% stoupání (kg)
2,0 I TSI BMT	6stupňová manuální	110 (150)	Euro 6	2 800, 3 000, 3 200	1 918	1 282 – 545	1 610 – 1 710/1 500 – 1 720	2 500/750	5 200
2,0 I TSI BMT	7stupňová DSG	150 (204)	Euro 6	2 800, 3 000, 3 200	1 964	1 236 – 545	1 610 – 1 710/1 500 – 1 720	2 500/750	5 300
2,0 I TSI BMT 4MOTION	7stupňová DSG	150 (204)	Euro 6	3 000, 3 080, 3 200	2 074	1 126 – 568	1 610 – 1 710/1 600 – 1 720	2 500/750	5 300
2,0 I TDI BMT	5stupňová manuální	62 (84)	Euro 6	2 800, 3 000	1 894	1 106 – 548	1 550 – 1 710/1 500 – 1 600	2 200/750	4 800
2,0 I TDI BMT	5stupňová manuální	75 (102)	Euro 6	2 800, 3 000, 3 200	1 894	1 306 – 548	1 550 – 1 710/1 500 – 1 720	2 200/750	4 900
2,0 I TDI BMT	5stupňová manuální	84 (114)	Euro 6	2 800, 3 000, 3 200	1 894	1 306 – 548	1 550 – 1 710/1 500 – 1 720	2 200/750	4 900
2,0 I TDI BMT	6stupňová manuální	110 (150)	Euro 6	2 800, 3 000, 3 200	1 924	1 276 – 545	1 610 – 1 710/1 500 – 1 720	2 500/750	5 200
2,0 I TDI BMT	7stupňová DSG	110 (150)	Euro 6	2 800, 3 000, 3 200	1 948	1 252 – 545	1 610 – 1 710/1 500 – 1 720	2 500/750	5 300
2,0 I TDI BMT 4MOTION	6stupňová manuální	110 (150)	Euro 6	3 000, 3 080, 3 200	2 046	1 154 – 596	1 610 – 1 710/1 600 – 1 720	2 500/750	5 300
2,0 I TDI BMT 4MOTION	7stupňová DSG	110 (150)	Euro 6	3 000, 3 080, 3 200	2 057	1 143 – 585	1 610 – 1 710/1 600 – 1 720	2 500/750	5 300
2,0 I TDI BMT	6stupňová manuální	150 (204)	Euro 6	2 800, 3 000, 3 200	1 973	1 227 – 545	1 610 – 1 710/1 500 – 1 720	2 500/750	5 200
2,0 I TDI BMT	7stupňová DSG	150 (204)	Euro 6	2 800, 3 000, 3 200	1 996	1 204 – 545	1 610 – 1 710/1 500 – 1 720	2 500/750	5 300
2,0 I TDI BMT 4MOTION	6stupňová manuální	150 (204)	Euro 6	3 000, 3 080, 3 200	2 086	1 114 – 556	1 610 – 1 710/1 600 – 1 720	2 500/750	5 300
2,0 I TDI BMT 4MOTION	7stupňová DSG	150 (204)	Euro 6	3 000, 3 080, 3 200	2 099	1 101 – 545	1 610 – 1 710/1 600 – 1 720	2 500/750	5 300
Přípustné zatížení střechy (kg)	100*								
Přípustné svislé zatížení tažného zařízení (kg)	100								

BMT = BlueMotion Technology DSG = dvouspojková převodovka DSG

* Přípustné zatížení střechy 100 kg (při použití dvou nosičů), resp. 150 kg (při použití minimálně 3 nosičů).

Vysvětlení indexovaných poznámek najdete na stránce „Vysvětlivky“.

Hmotnosti

Transporter skříňový vůz Plus s dlouhým rozvorem

Motor	Převodovka	Maximální výkon [kW (k)]	Emisní norma	Maximální přípustná hmotnost (kg)	Provozní hmotnost minimální ⁽⁷⁾ (kg)	Užitečná hmotnost maximální – minimální ⁽⁷⁾ (kg)	Maximální přípustné zatížení nápravy přední/zadní (kg)	Hmotnost přívěsu při 12% stoupání brzděného/nebrzděného (kg)	Max. přípustná hmotnost soupravy při 12% stoupání (kg)
2,0 I TSI BMT	6stupňová manuální	110 (150)	Euro 6	3 000, 3 200	1 975	1 225 – 681	1 610 – 1 710/1 600 – 1 720	2 500/750	5 200
2,0 I TSI BMT	7stupňová DSG	150 (204)	Euro 6	3 000, 3 200	2 021	1 179 – 616	1 610 – 1 710/1 600 – 1 720	2 500/750	5 300
2,0 I TSI BMT 4MOTION	7stupňová DSG	150 (204)	Euro 6	3 000, 3 080, 3 200	2 131	1 069 – 545	1 610 – 1 710/1 600 – 1 720	2 500/750	5 300
2,0 I TDI BMT	5stupňová manuální	62 (84)	Euro 6	3 000	1 951	1 049 – 686	1 610 – 1 710/1 600	2 200/750	4 800
2,0 I TDI BMT	5stupňová manuální	75 (102)	Euro 6	3 000, 3 200	1 951	1 249 – 686	1 610 – 1 710/1 600 – 1 720	2 200/750	4 900
2,0 I TDI BMT	5stupňová manuální	84 (114)	Euro 6	3 000, 3 200	1 951	1 249 – 686	1 610 – 1 710/1 600 – 1 720	2 200/750	4 900
2,0 I TDI BMT	6stupňová manuální	110 (150)	Euro 6	3 000, 3 200	1 981	1 219 – 681	1 610 – 1 710/1 600 – 1 720	2 500/750	5 200
2,0 I TDI BMT	7stupňová DSG	110 (150)	Euro 6	3 000, 3 200	2 005	1 195 – 632	1 610 – 1 710/1 600 – 1 720	2 500/750	5 300
2,0 I TDI BMT 4MOTION	6stupňová manuální	110 (150)	Euro 6	3 000, 3 080, 3 200	2 103	1 097 – 545	1 610 – 1 710/1 600 – 1 720	2 500/750	5 300
2,0 I TDI BMT 4MOTION	7stupňová DSG	110 (150)	Euro 6	3 000, 3 080, 3 200	2 114	1 086 – 545	1 610 – 1 710/1 600 – 1 720	2 500/750	5 300
2,0 I TDI BMT	6stupňová manuální	150 (204)	Euro 6	3 000, 3 200	2 030	1 170 – 607	1 610 – 1 710/1 600 – 1 720	2 500/750	5 200
2,0 I TDI BMT	7stupňová DSG	150 (204)	Euro 6	3 000, 3 200	2 053	1 147 – 584	1 610 – 1 710/1 600 – 1 720	2 500/750	5 300
2,0 I TDI BMT 4MOTION	6stupňová manuální	150 (204)	Euro 6	3 000, 3 080, 3 200	2 143	1 057 – 545	1 610 – 1 710/1 600 – 1 720	2 500/750	5 300
2,0 I TDI BMT 4MOTION	7stupňová DSG	150 (204)	Euro 6	3 000, 3 080, 3 200	2 156	1 044 – 545	1 610 – 1 710/1 600 – 1 720	2 500/750	5 300
Přípustné zatížení střechy (kg)	100*								
Přípustné svislé zatížení tažného zařízení (kg)	100								

BMT = BlueMotion Technology DSG = dvouspojková převodovka DSG

* Přípustné zatížení střechy 100 kg (při použití dvou nosičů), resp. 150 kg (při použití minimálně 3 nosičů).

Vysvětlení indexovaných poznámek najdete na stránce „Vysvětlivky“.

Hmotnosti

Transporter kombi s krátkým rozvorem (se základní střechou a středně vysokou střechou)

Motor	Převodovka	Maximální výkon [kW (k)]	Emisní norma	Maximální přípustná hmotnost (kg)	Provozní hmotnost minimální ⁽⁷⁾ (kg)	Užitečná hmotnost maximální – minimální ⁽⁷⁾ (kg)	Maximální přípustné zatížení nápravy přední/zadní (kg)	Hmotnost přívěsu při 12% stoupání brzděného/nebrzděného (kg)	Max. přípustná hmotnost soupravy při 12% stoupání (kg)
2,0 I TSI BMT	6stupňová manuální	110 (150)	Euro 6	2 800, 3 000, 3 200	1 862	1 338 – 526	1 610 – 1 710/1 500 – 1 720	2 500/750	5 200
2,0 I TSI BMT	7stupňová DSG	150 (204)	Euro 6	2 800, 3 000, 3 200	1 908	1 292 – 526	1 610 – 1 710/1 500 – 1 720	2 500/750	5 300
2,0 I TSI BMT 4MOTION	7stupňová DSG	150 (204)	Euro 6	2 800 – 3 200	2 018	1 182 – 451	1 610 – 1 710/1 500 – 1 720	2 500/750	5 300
2,0 I TDI BMT	5stupňová manuální	62 (84)	Euro 6	2 600 – 3 080	1 838	1 167 – 451	1 550 – 1 610/1 400 – 1 575	2 200/750	4 800
2,0 I TDI BMT	5stupňová manuální	75 (102)	Euro 6	2 600 – 3 200	1 797	1 403 – 451	1 550 – 1 710/1 400 – 1 720	2 200/750	4 900
2,0 I TDI BMT	5stupňová manuální	84 (114)	Euro 6	2 600 – 3 200	1 797	1 403 – 451	1 550 – 1 710/1 400 – 1 720	2 200/750	4 900
2,0 I TDI BMT	6stupňová manuální	110 (150)	Euro 6	2 800 – 3 200	1 868	1 332 – 526	1 610 – 1 710/1 450 – 1 720	2 500/750	5 200
2,0 I TDI BMT	7stupňová DSG	110 (150)	Euro 6	2 800 – 3 200	1 892	1 308 – 526	1 610 – 1 710/1 450 – 1 720	2 500/750	5 300
2,0 I TDI BMT 4MOTION	6stupňová manuální	110 (150)	Euro 6	2 800 – 3 200	1 990	1 210 – 451	1 610 – 1 710/1 500 – 1 720	2 500/750	5 300
2,0 I TDI BMT 4MOTION	7stupňová DSG	110 (150)	Euro 6	2 800 – 3 200	2 001	1 199 – 451	1 610 – 1 710/1 500 – 1 720	2 500/750	5 300
2,0 I TDI BMT	6stupňová manuální	150 (204)	Euro 6	2 800 – 3 200	1 917	1 283 – 526	1 610 – 1 710/1 450 – 1 720	2 500/750	5 200
2,0 I TDI BMT	7stupňová DSG	150 (204)	Euro 6	2 800 – 3 200	1 940	1 260 – 451	1 610 – 1 710/1 450 – 1 720	2 500/750	5 300
2,0 I TDI BMT 4MOTION	6stupňová manuální	150 (204)	Euro 6	2 800 – 3 200	2 030	1 170 – 451	1 610 – 1 710/1 500 – 1 720	2 500/750	5 300
2,0 I TDI BMT 4MOTION	7stupňová DSG	150 (204)	Euro 6	2 800 – 3 200	2 043	1 157 – 451	1 610 – 1 710/1 500 – 1 720	2 500/750	5 300
Přípustné zatížení střechy (kg)	100*								
Přípustné svislé zatížení tažného zařízení (kg)	100								

BMT = BlueMotion Technology DSG = dvouspojková převodovka DSG

* Přípustné zatížení střechy 100 kg (při použití dvou nosičů), resp. 150 kg (při použití minimálně 3 nosičů). Hodnoty platí pouze pro modely se základní střechou.

Vysvětlení indexovaných poznámek najdete na stránce „Vysvětlivky“.

Hmotnosti

Transporter kombi s dlouhým rozvorem (se základní střechou, středně vysokou střechou a vysokou střechou)

Motor	Převodovka	Maximální výkon [kW (k)]	Emisní norma	Maximální přípustná hmotnost (kg)	Provozní hmotnost minimální ⁽⁷⁾ (kg)	Užitečná hmotnost maximální – minimální ⁽⁷⁾ (kg)	Maximální přípustné zatížení nápravy přední/zadní (kg)	Hmotnost přívěsu při 12% stoupání brzděného/nebrzděného (kg)	Max. přípustná hmotnost soupravy při 12% stoupání (kg)
2,0 I TSI BMT	6stupňová manuální	110 (150)	Euro 6	2 800, 3 000, 3 200	1 924	1 276 – 462	1 610 – 1 710/1 500 – 1 720	2 500/750	5 200
2,0 I TSI BMT	7stupňová DSG	150 (204)	Euro 6	2 800, 3 000, 3 200	1 970	1 230 – 451	1 610 – 1 710/1 500 – 1 720	2 500/750	5 300
2,0 I TSI BMT 4MOTION	7stupňová DSG	150 (204)	Euro 6	3 000, 3 080, 3 200	2 080	1 120 – 526	1 610 – 1 710/1 600 – 1 720	2 500/750	5 300
2,0 I TDI BMT	5stupňová manuální	62 (84)	Euro 6	2 800, 3 000, 3 080	1 894	1 186 – 451	1 610 – 1 680/1 500 – 1 600	2 200/750	4 800
2,0 I TDI BMT	5stupňová manuální	75 (102)	Euro 6	2 800 – 3 200	1 859	1 341 – 451	1 610 – 1 710/1 500 – 1 720	2 200/750	4 900
2,0 I TDI BMT	5stupňová manuální	84 (114)	Euro 6	2 800 – 3 200	1 859	1 341 – 451	1 610 – 1 710/1 500 – 1 720	2 200/750	4 900
2,0 I TDI BMT	6stupňová manuální	110 (150)	Euro 6	2 800 – 3 200	1 930	1 270 – 456	1 610 – 1 710/1 500 – 1 720	2 500/750	5 200
2,0 I TDI BMT	7stupňová DSG	110 (150)	Euro 6	2 800 – 3 200	1 954	1 246 – 451	1 610 – 1 710/1 500 – 1 720	2 500/750	5 300
2,0 I TDI BMT 4MOTION	6stupňová manuální	110 (150)	Euro 6	3 000, 3 080, 3 200	2 052	1 148 – 583	1 610 – 1 710/1 600 – 1 720	2 500/750	5 300
2,0 I TDI BMT 4MOTION	7stupňová DSG	110 (150)	Euro 6	3 000, 3 080, 3 200	2 063	1 137 – 526	1 610 – 1 710/1 600 – 1 720	2 500/750	5 300
2,0 I TDI BMT	6stupňová manuální	150 (204)	Euro 6	2 800 – 3 200	1 979	1 221 – 451	1 610 – 1 710/1 500 – 1 720	2 500/750	5 200
2,0 I TDI BMT	7stupňová DSG	150 (204)	Euro 6	2 800 – 3 200	2 002	1 198 – 451	1 610 – 1 710/1 500 – 1 720	2 500/750	5 300
2,0 I TDI BMT 4MOTION	6stupňová manuální	150 (204)	Euro 6	3 000, 3 080, 3 200	2 092	1 108 – 526	1 610 – 1 710/1 600 – 1 720	2 500/750	5 300
2,0 I TDI BMT 4MOTION	7stupňová DSG	150 (204)	Euro 6	3 000, 3 080, 3 200	2 105	1 095 – 526	1 610 – 1 710/1 600 – 1 720	2 500/750	5 300
Přípustné zatížení střechy (kg)	100*								
Přípustné svislé zatížení tažného zařízení (kg)	100								

BMT = BlueMotion Technology DSG = dvouspojková převodovka DSG

* Přípustné zatížení střechy 100 kg (při použití dvou nosičů), resp. 150 kg (při použití minimálně 3 nosičů). Hodnoty platí pouze pro modely se základní střechou.

Vysvětlení indexovaných poznámek najdete na stránce „Vysvětlivky“.

Hmotnosti

Transporter Rockton

Motor	Převodovka	Maximální výkon [kW (k)]	Emisní norma	Maximální přípustná hmotnost (kg)	Provozní hmotnost minimální ⁷⁾ (kg)	Užitečná hmotnost maximální – minimální ⁷⁾ (kg)	Maximální přípustné zatížení nápravy přední/zadní (kg)	Hmotnost přívěsu při 12% stoupání brzděného/nebrzděného (kg)	Max. přípustná hmotnost soupravy při 12% stoupání (kg)
2,0 l TDI BMT 4MOTION	6stupňová manuální	110 (150)	Euro 6	3 200	1 990	1 210 – 758	1 710/1 720	2 500/750	5 300

Přípustné zatížení střechy (kg)	100*
Přípustné svislé zatížení tažného zařízení (kg)	100

BMT = BlueMotion Technology

* Přípustné zatížení střechy 100 kg (při použití dvou nosičů), resp. 150 kg (při použití minimálně 3 nosičů).

Vysvětlení indexovaných poznámek najdete na stránce „Vysvětlivky“.

Rozměry

Transporter skříňový vůz s krátkým rozvorem a základní střechou/středně vysokou střechou

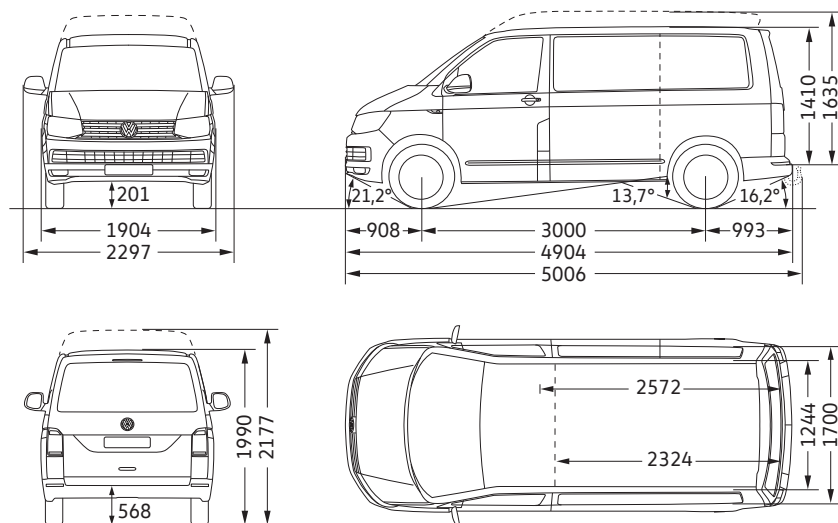

Transporter skříňový vůz BlueMotion

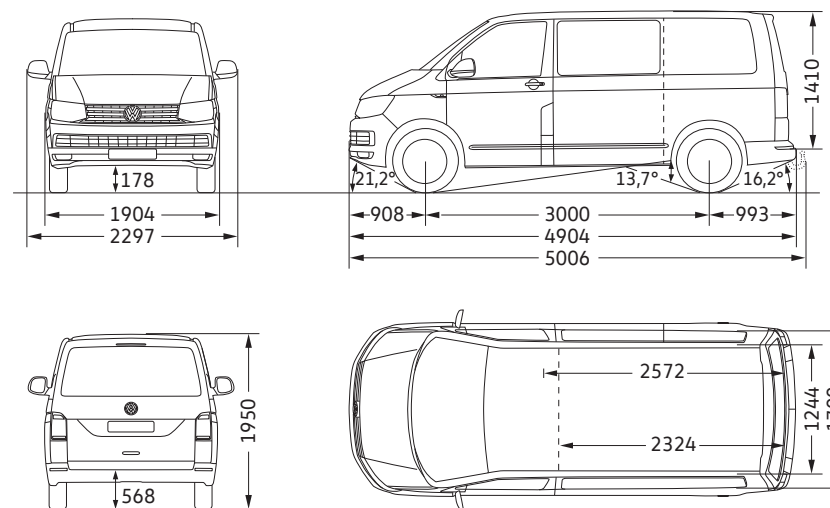

Nákladový prostor, plocha (m ²)	4,3
Nákladový prostor, objem (m ³)	5,8/6,7
Boční posuvné dveře, šířka x výška (mm)	1 017 x 1 282
Výklopné dveře nákladového prostoru, šířka x výška (mm)	1 473 x 1 299
Průměr otáčení (m)	11,9

Nákladový prostor, plocha (m ²)	4,3
Nákladový prostor, objem (m ³)	5,8
Boční posuvné dveře, šířka x výška (mm)	1 017 x 1 282
Výklopné dveře nákladového prostoru, šířka x výška (mm)	1 473 x 1 299
Průměr otáčení (m)	11,9

Všechny rozměry platí pro modely ze sériové produkce. Skutečné rozměry se v závislosti na výrobních tolerancích/velikosti pneumatik/typu podvozku mohou nepatrně odlišovat od uvedených hodnot. Hodnoty udávané ve stupních pro nájezdový úhel vpředu i vzadu, stejně jako pro vrcholový úhel, jsou měřeny při plném zatížení vozidla s ohledem na maximální přípustnou hmotnost. Rozměrové náčrtky nejsou uvedeny v měřítku.

Rozměry

Transporter skříňový vůz s dlouhým rozvorem a základní střechou/středně vysokou střechou

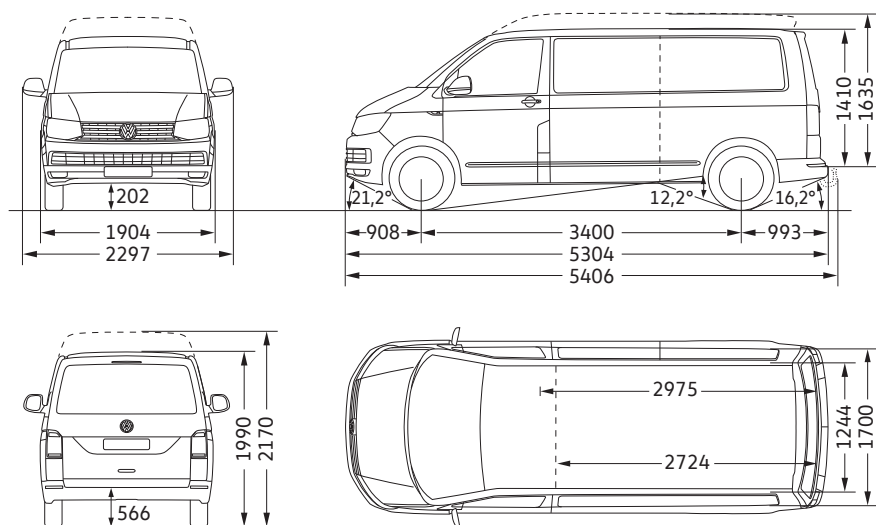

Nákladový prostor, plocha (m ²)	5,0
Nákladový prostor, objem (m ³)	6,7/7,8
Boční posuvné dveře, šířka x výška (mm)	1 017 x 1 282
Výklopné dveře nákladového prostoru, šířka x výška (mm)	1 473 x 1 299
Průměr otáčení (m)	13,2

Transporter skříňový vůz s dlouhým rozvorem a vysokou střechou

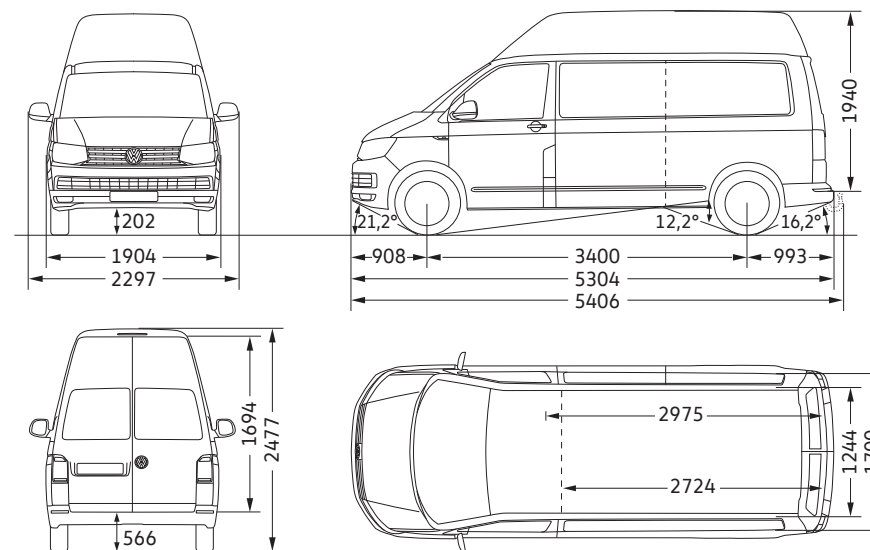

Nákladový prostor, plocha (m ²)	5,0
Nákladový prostor, objem (m ³)	9,3
Boční posuvné dveře, šířka x výška (mm)	1 017 x 1 282
Vysoké boční posuvné dveře (výbava za příplatek), šířka x výška (mm)	1 017 x 1 734
Křídlové dveře nákladového prostoru, šířka x výška (mm)	1 473 x 1 694
Průměr otáčení (m)	13,2

Všechny rozměry platí pro modely ze sériové produkce. Skutečné rozměry se v závislosti na výrobních tolerancích/velikosti pneumatik/týpu podvozku mohou nepatrně odlišovat od uvedených hodnot. Hodnoty udávané ve stupních pro nájezdový úhel vpředu i vzadu, stejně jako pro vrcholový úhel, jsou měřeny při plném zatížení vozidla s ohledem na maximální přípustnou hmotnost. Rozměrové náčrtky nejsou uvedeny v měřítku.

Rozměry

Transporter skříňový vůz Plus s krátkým rozvorem

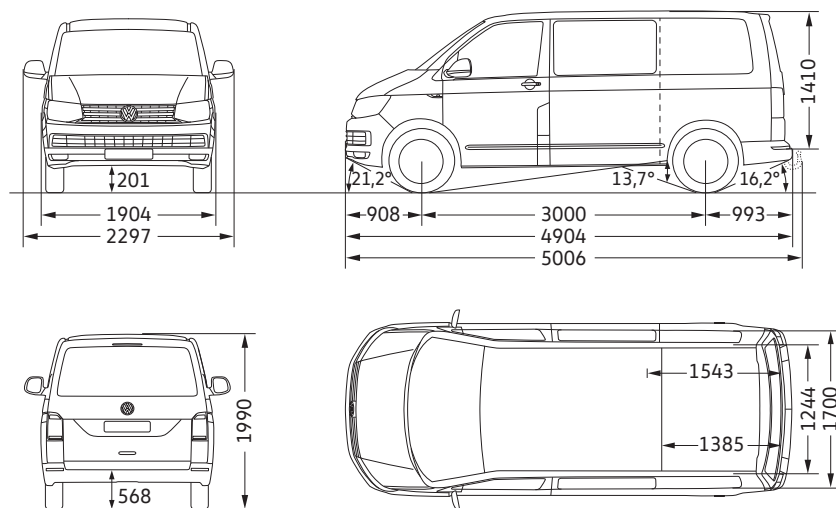

Transporter skříňový vůz Plus s dlouhým rozvorem

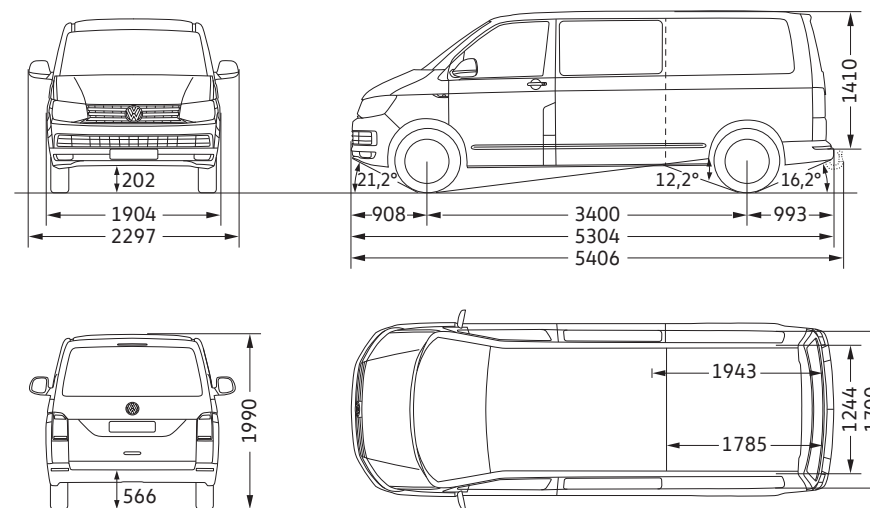

Nákladový prostor, plocha (m ²)	2,3
Nákladový prostor, objem (m ³)	3,5
Boční posuvné dveře, šířka x výška (mm)	1 017 x 1 282
Výklopné dveře nákladového prostoru, šířka x výška (mm)	1 473 x 1 299
Průměr otáčení (m)	11,9

Nákladový prostor, plocha (m ²)	3,0
Nákladový prostor, objem (m ³)	4,4
Boční posuvné dveře, šířka x výška (mm)	1 017 x 1 282
Výklopné dveře nákladového prostoru, šířka x výška (mm)	1 473 x 1 299
Průměr otáčení (m)	13,2

Všechny rozměry platí pro modely ze sériové produkce. Skutečné rozměry se v závislosti na výrobních tolerancích/velikosti pneumatik/typu podvozku mohou nepatrně odlišovat od uvedených hodnot. Hodnoty udávané ve stupních pro nájezdový úhel vpředu i vzadu, stejně jako pro vrcholový úhel, jsou měřeny při plném zatížení vozidla s ohledem na maximální přípustnou hmotnost. Rozměrové náčrtky nejsou uvedeny v měřítku.

Rozměry

Transporter kombi s krátkým rozvorem a základní střechou/středně vysokou střechou

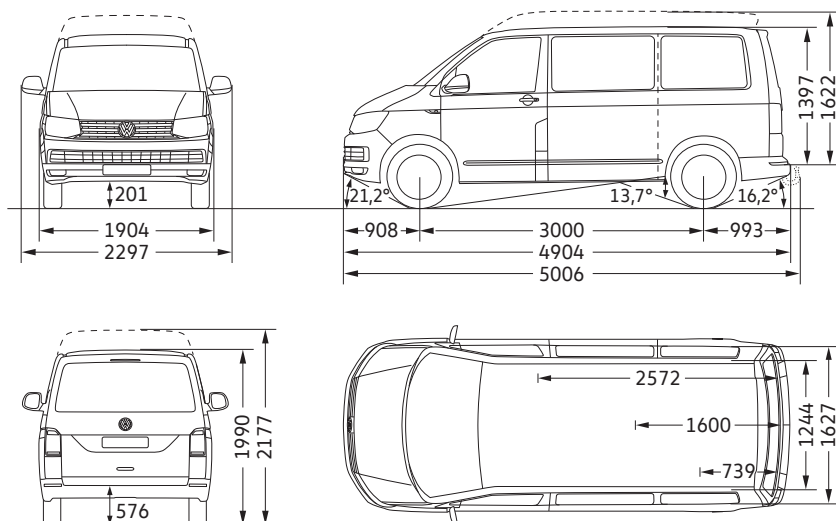

Transporter kombi s dlouhým rozvorem a základní střechou/středně vysokou střechou

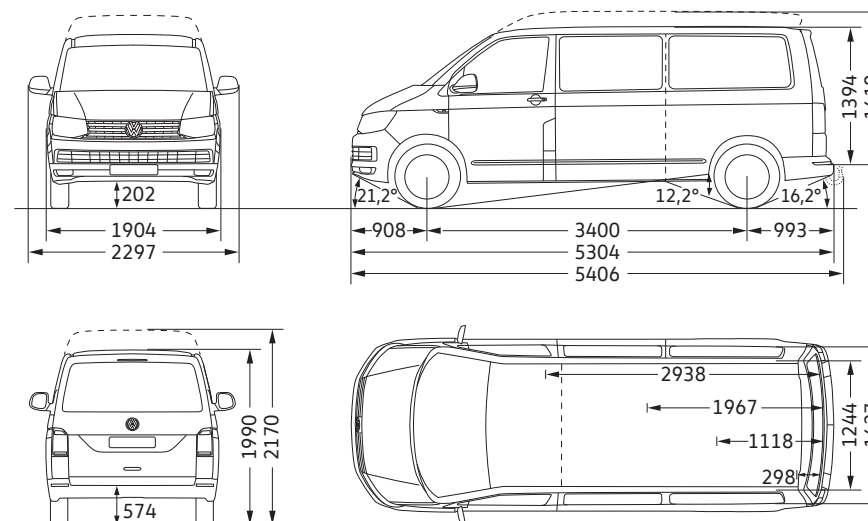

Nákladový prostor, plocha (m ²)	4,3
Nákladový prostor, objem (m ³)	5,8/6,7
Boční posuvné dveře, šířka x výška (mm)	1 017 x 1 264
Výklopné dveře nákladového prostoru, šířka x výška (mm)	1 473 x 1 290
Průměr otáčení (m)	11,9

Nákladový prostor, plocha (m ²)	5,0
Nákladový prostor, objem (m ³)	6,7/7,8
Boční posuvné dveře, šířka x výška (mm)	1 017 x 1 264
Výklopné dveře nákladového prostoru, šířka x výška (mm)	1 473 x 1 290
Průměr otáčení (m)	13,2

Všechny rozměry platí pro modely ze sériové produkce. Skutečné rozměry se v závislosti na výrobních tolerancích/velikosti pneumatik/typu podvozku mohou nepatrně odlišovat od uvedených hodnot. Hodnoty udávané ve stupních pro nájezdový úhel vpředu i vzadu, stejně jako pro vrcholový úhel, jsou měřeny při plném zatížení vozidla s ohledem na maximální přípustnou hmotnost. Rozměrové náčrtky nejsou uvedeny v měřítku.

Rozměry

Transporter kombi s dlouhým rozvorem a vysokou střechou

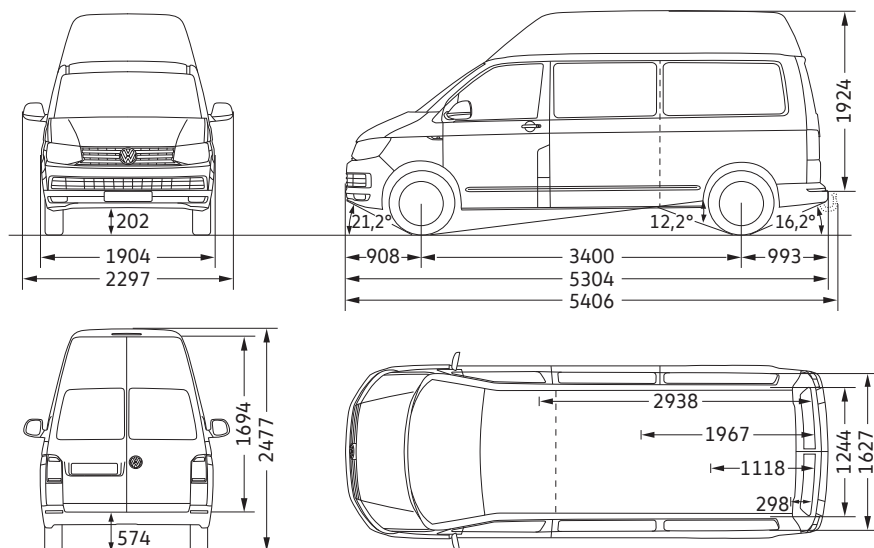

Nákladový prostor, plocha (m ²)	5,0
Nákladový prostor, objem (m ³)	9,3
Boční posuvné dveře, šířka x výška (mm)	1 017 x 1 264
Vysoké boční posuvné dveře (výbava za příplatek), šířka x výška (mm)	1 017 x 1 717
Křídlové dveře nákladového prostoru, šířka x výška (mm)	1 473 x 1 694
Průměr otáčení (m)	13,2

Transporter Rockton

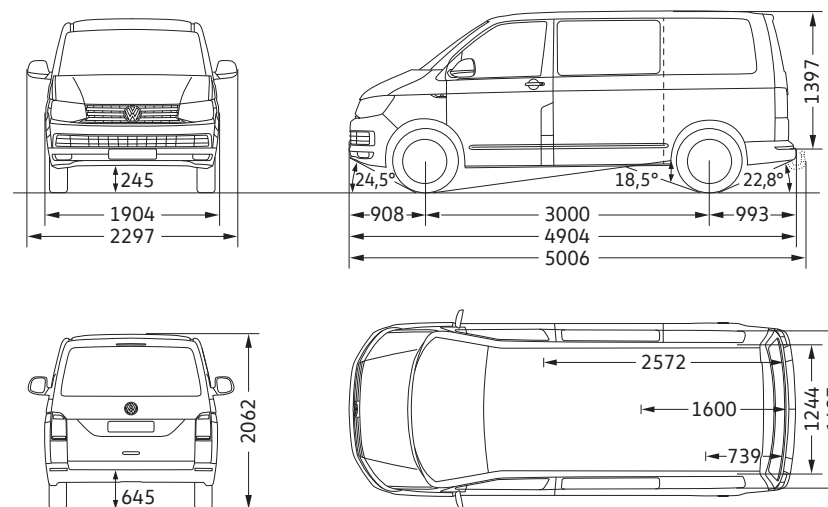















Nákladový prostor, plocha (m ²)	4,3
Nákladový prostor, objem (m ³)	5,8
Boční posuvné dveře, šířka x výška (mm)	1 017 x 1 264
Výklopné dveře nákladového prostoru, šířka x výška (mm)	1 473 x 1 290
Průměr otáčení (m)	11,9

Všechny rozměry platí pro modely ze sériové produkce. Skutečné rozměry se v závislosti na výrobních tolerancích/velikosti pneumatik/týpu podvozku mohou nepatrně odlišovat od uvedených hodnot. Hodnoty udávané ve stupních pro nájezdový úhel vpředu i vzadu, stejně jako pro vrcholový úhel, jsou měřeny při plném zatížení vozidla s ohledem na maximální přípustnou hmotnost. Rozměrové náčrtky nejsou uvedeny v měřítku.

Označení pneumatik

Transporter skříňový vůz, Transporter skříňový vůz Plus, Transporter kombi a Transporter Rockton

Letní pneumatiky	Rozměr	Valivý odpor	Přilnavost za mokra	Externí valivý hluk	Hlučnost
	205/65 R 16 C	E – B	C – B	72 – 69 dB	 - 
	215/65 R 16 C	B	B – A	72 – 69 dB	 - 
	215/60 R 17 C	B	B	72 dB	
	235/55 R 17	B	C – B	72 – 68 dB	 - 
	255/45 R 18	E – B	C – B	72 – 68 dB	 - 
Celoroční pneumatiky	Rozměr	Valivý odpor	Přilnavost za mokra	Externí valivý hluk	Hlučnost
	215/65 R 16 C	E – B	C – B	72 – 70 dB	
	215/60 R 17 C	E	C	72 dB	
	235/55 R 17	E	C	68 dB	
Zimní pneumatiky	Rozměr	Valivý odpor	Přilnavost za mokra	Externí valivý hluk	Hlučnost
	215/65 R 16 C	E	B	72 dB	
	215/60 R 17 C	E	C	71 dB	



Vliv na spotřebu pohonných hmot – správně zvolené pneumatiky Vám pomáhají šetřit palivo.



Přilnavost za mokra – kratší brzdná dráha zvyšuje Vaši bezpečnost.



Externí valivý hluk – tišší pneumatiky zvyšují jízdní komfort a méně zatěžují životní prostředí hlukovými emisemi.

Objednání pneumatik od konkrétního výrobce není z logistických a výrobně technických důvodů možné.

Vysvětlivky

1) *(Poznámka není v tomto dokumentu uvedena).*

2) Objem palivové nádrže: pro modely s motorem TSI cca 80 l; pro modely splňující emisní normu Euro 6: nafta cca 70 l, AdBlue® (pro TDI) cca 13 l.

3) Uvedené hodnoty spotřeby paliva a emisí CO₂ jsou získávány předepsaným způsobem měření. Údaje se nevztahují na konkrétní vozidlo a nejsou součástí nabídky, ale slouží pouze pro účely srovnání jednotlivých typů vozidel. Spotřeba paliva a emise CO₂ konkrétního vozidla závisí nejen na hospodárném využití paliva, ale jsou ovlivněny také způsobem jízdy a dalšími netechnickými faktory (např. okolními podmínkami). Dodatečná výbava a příslušenství (nástavby, pneumatiky apod.) mohou mít za následek změnu jízdních parametrů, např. hmotnosti, valivého odporu či aerodynamických vlastností, a mohou také kromě počasí a podmínek v dopravě ovlivnit spotřebu paliva a výkon. Hodnoty spotřeby paliva a emisí CO₂ platí v určitém intervalu a mohou se lišit v závislosti na zvoleném formátu pneumatik a použití prvků výbavy na přání.

4) *(Poznámka není v tomto dokumentu uvedena).*

5) Doporučuje se používat bezolovnatý benzin s oktanovým číslem 95 podle normy DIN EN 228. Použití benzínu s oktanovým číslem 91 je v možné, je však nutné počítat se snížením výkonu motoru, resp. se zvýšenou spotřebou paliva. Při provozu je v zásadě možné použít bezolovnatý benzin s oktanovým číslem 95 s maximálním podílem etanolu (E10) do 10 procent. Podrobné informace o kompatibilitě paliva E10 najdete na adrese www.volkswagen.cz nebo na www.dat.de/e10liste/e10vertraeglichkeit. Údaje o výkonu a spotřebě paliva předpokládají použití benzínu s oktanovým číslem 95 podle normy DIN EN 228.

6) Tento motor je vybaven vícestupňovým ošetřením výfukových plynů (filtr pevných částic a SCR katalyzátor). SCR katalyzátor (Selective Catalytic Reduction) mění oxidy dusíku obsažené ve výfukových plynech (NO_x) na dusík (N₂) a vodu (H₂O) bez vzniku nežádoucích vedlejších látek. Přeměna probíhá za použití synteticky vyráběného vodního roztoku močoviny např. AdBlue® (ISO 22241-1/AUS 32), který je ve zvláštní nádrži. V závislosti na typu vozu je nutné provozní kapalinu AdBlue® doplňovat i mimo servisní intervaly buď svépomocí, nebo v servisu Volkswagen.

7) Udávaná provozní hmotnost vozidla zahrnuje podle směrnice RL92/21/EWG nebo RL 97/27/EWG v platném znění 68 kg pro řidiče, 7 kg pro zavazadla, všechny provozní kapaliny a hmotnost paliva při naplnění nádrže na 90 % jejího objemu. Provozní hmotnost může být ovlivněna dodatečnou výbavou, resp. linií výbavy. Skutečnou užitečnou hmotnost vozidla, která je daná jako rozdíl mezi celkovou hmotností a provozní hmotností, lze proto určit pouze zvážení automobilu.

Všeobecné a doplňující informace

Některé varianty modelu nejsou v nabídce pro Českou republiku.

TSI[®], TDI[®], DSG[®], 4MOTION[®] a BlueMotion[®] – v České republice i ostatních státech jsou tato označení registrovanými značkami koncernu Volkswagen AG.

Skutečnost, že značka není v tomto dokumentu označena [®], nelze vykládat tak, že není registrovanou značkou a/nebo že by mohla být použita bez předchozího písemného svolení akciové společnosti Volkswagen. Produktová značka AdBlue[®] je registrovanou značkou Svazu automobilového průmyslu (Verband der Automobilindustrie e. V.).

Naše automobily jsou sériově vybaveny letními pneumatikami. Pro zimní období je nutné respektovat zákonnou úpravu. O zimní výbavě se prosím poraďte se svým prodejcem automobilů Volkswagen Užitkové vozy.

Veškeré údaje uvedené v této brožuře odpovídají stavu v době tisku a vztahují se na německý trh. O odchylkách pro Českou republiku se prosím informujte u svého prodejce automobilů Volkswagen Užitkové vozy.

Změny vyhrazeny.

Doplňující informace:

Servisní termíny se u automobilky Volkswagen dělí na servis výměny oleje a inspekční prohlídku. Zobrazení „Servis“ na displeji palubního počítače slouží jako upomínka na termín příštího servisu.

Servisní intervaly:

- Servis výměny oleje: po zobrazení zprávy „Servis“ na displeji palubního počítače, nejpozději po dvou letech s prodloužením servisních intervalů, resp. po ujetí 15 000 km pro TSI[®] / 20 000 km pro TDI[®] nebo po jednom roce bez prodloužení servisních intervalů. Podle toho co nastane dříve.
- Inspekční prohlídka: poprvé po dvou letech, nebo po ujetí 40 000 km, podle toho, co nastane dříve. Potom každý rok nebo po ujetí 30 000 km, podle toho, co nastane dříve.

Zpětný odběr a recyklace ojetých vozidel:

Volkswagen respektuje veškeré požadavky moderní společnosti a zohledňuje je ve všech nových produktech nesoucích jeho značku. To platí samozřejmě také pro ochranu životního prostředí a přírodních zdrojů. Proto jsou všechna nová vozidla značky Volkswagen ekologicky recyklovatelná a lze je navíc bezplatně – za předpokladu splnění národních předpisů v jednotlivých zemích – odevzdat k ekologické likvidaci. Bližší informace o zpětném odběru a recyklaci ojetých vozidel získáte u svého prodejce automobilů Volkswagen Užitkové vozy.

Motory splňující emisní normu Euro 6

2,0 l TSI 110 kW (150 k)

Typ motoru/počet ventilů na válec	4válcový benzinový motor/4
Vstřikování/přepřňování	Přímé vstřikování/turbodmychadlo
Zdvihový objem (cm) ³	1 984
Max. výkon (kW) při otáčkách (min ⁻¹)	110 (150) při 3 750 – 6 000
Max. krouticí moment (Nm) při otáčkách (min ⁻¹)	280/1 500 – 3 750
Palivo	Benzin, min. OČ 95 podle normy DIN EN 228 ⁵⁾
Převodovka	6stupňová manuální
Pohon	Pohon předních kol

2,0 l TDI 62 kW (84 k) s SCR/AdBlue®⁶⁾

Typ motoru/počet ventilů na válec	4válcový naftový motor/4
Vstřikování/přepřňování	Přímé vstřikování Common Rail/turbodmychadlo
Zdvihový objem (cm) ³	1 968
Max. výkon (kW) při otáčkách (min ⁻¹)	62 (84) při 2 750 – 3 750
Max. krouticí moment (Nm) při otáčkách (min ⁻¹)	220/1 250 – 2 500
Palivo	Motorová nafta, 51 CZ, podle normy DIN 590
Převodovka	5stupňová manuální
Pohon	Pohon předních kol

2,0 l TDI 75 kW (102 k) s SCR/AdBlue®⁶⁾

Typ motoru/počet ventilů na válec	4válcový naftový motor/4
Vstřikování/přepřňování	Přímé vstřikování Common Rail/turbodmychadlo
Zdvihový objem (cm) ³	1 968
Max. výkon (kW) při otáčkách (min ⁻¹)	75 (102) při 3 000 – 3 750
Max. krouticí moment (Nm) při otáčkách (min ⁻¹)	250/1 500 – 2 750
Palivo	Motorová nafta, 51 CZ, podle normy DIN 590
Převodovka	5stupňová manuální
Pohon	Pohon předních kol

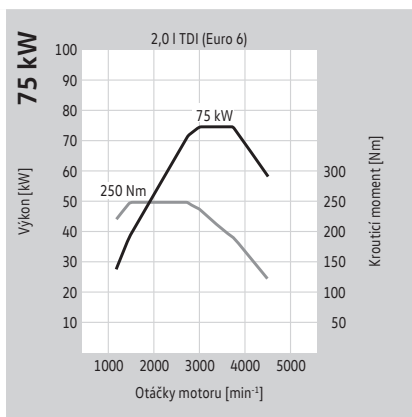
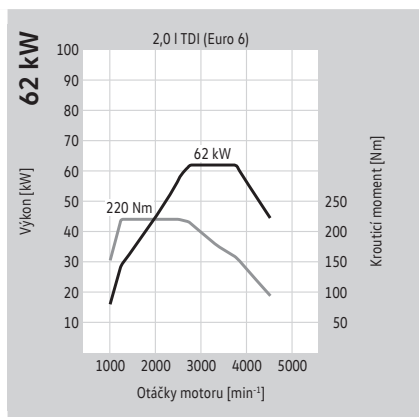
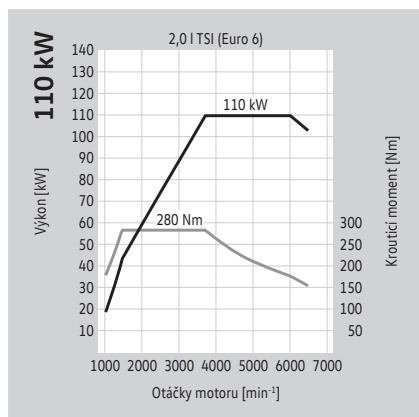

Vysvětlení indexovaných poznámek najdete na stránce „Vysvětlivky“.

Motory splňující emisní normu Euro 6

	2,0 l TDI 84 kW (114 k) s SCR/AdBlue® ⁶⁾	2,0 l TDI 110 kW (150 k) s SCR/AdBlue® ⁶⁾
Typ motoru/počet ventilů na válec	4válcový naftový motor/4	4válcový naftový motor/4
Vstřikování/přepřňování	Přímé vstřikování Common Rail/turbodmychadlo	Přímé vstřikování Common Rail/turbodmychadlo
Zdvihový objem (cm) ³	1 968	1 968
Max. výkon (kW) při otáčkách (min ⁻¹)	84 (114) při 3 200 – 4 000	110 (150) při 3 250 – 3 750
Max. krouticí moment (Nm) při otáčkách (min ⁻¹)	250/1 400 – 3 200	340/1 500 – 3 000
Palivo	Motorová nafta, 51 CZ, podle normy DIN 590	Motorová nafta, 51 CZ, podle normy DIN 590
Převodovka	5stupňová manuální	6stupňová manuální, 7stupňová dvouspojková DSG
Pohon	Pohon předních kol	Pohon předních kol, pohon všech kol 4MOTION

	2,0 l TDI 150 kW (204 k) s SCR/AdBlue® ⁶⁾
Typ motoru/počet ventilů na válec	4válcový naftový motor/4
Vstřikování/přepřňování	Common Rail/2 Abgasturbolader
Zdvihový objem (cm) ³	1 968
Max. výkon (kW) při otáčkách (min ⁻¹)	150 (204) při 4 000
Max. krouticí moment (Nm) při otáčkách (min ⁻¹)	450/1 400 – 2 400
Palivo	Motorová nafta, 51 CZ, podle normy DIN 590
Převodovka	6stupňová manuální, 7stupňová dvouspojková DSG
Pohon	Pohon předních kol, pohon všech kol 4MOTION

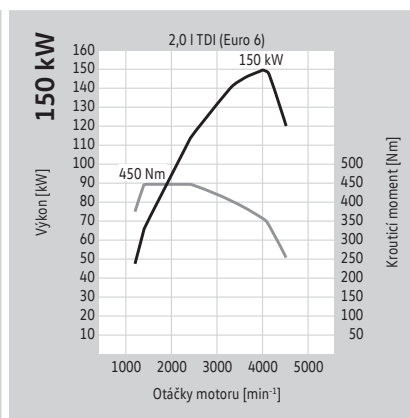
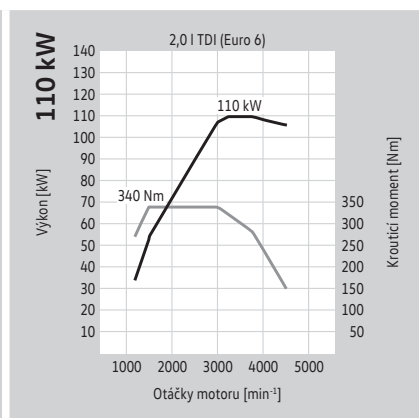
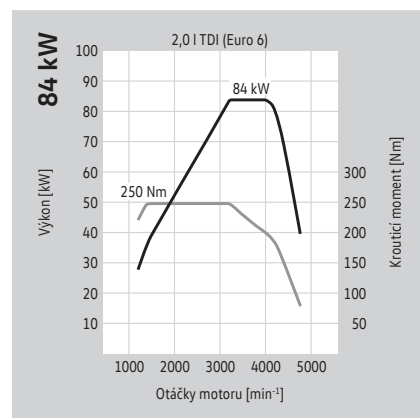

Vysvětlení indexovaných poznámek najdete na stránce „Vysvětlivky“.

Spotřeba paliva, emise CO₂ a jízdní výkony

Transporter valník a Transporter valník se sníženou ložnou plochou

Motor	Převodovka	Maximální výkon [kW (k)]	Emisní norma	Spotřeba paliva ^{2), 3)} město/mimo město/kombinovaný provoz (l/100 km)	Emise CO ₂ ³⁾ kombinovaný provoz (g/km)	Zrychlení 0–100 km/h (s) JK/DK	Maximální rychlost (km/h) JK/DK
2,0 I TSI BMT	6stupňová manuální	110 (150)	Euro 6	12,5 – 12,2/8,3 – 8,1/9,8 – 9,6	225 – 219	10,9/11,3	165/167
2,0 I TDI BMT	5stupňová manuální	62 (84)	Euro 6	8,0 – 7,7/6,2 – 5,8/6,8 – 6,5	179 – 170	19,5/20,4	133/135
2,0 I TDI BMT	5stupňová manuální	75 (102)	Euro 6	8,0 – 7,7/6,2 – 5,8/6,8 – 6,5	179 – 170	15,2/15,9	141/144
2,0 I TDI BMT	5stupňová manuální	84 (114)	Euro 6	7,7 – 7,3/6,5 – 6,2/7,0 – 6,6	182 – 173	14,7/15,3	147/151
2,0 I TDI BMT	6stupňová manuální	110 (150)	Euro 6	7,8 – 7,5/6,4 – 6,1/7,0 – 6,6	182 – 173	11,5/11,8	165/167
2,0 I TDI BMT	7stupňová DSG	110 (150)	Euro 6	7,1 – 6,7/6,5 – 6,2/6,7 – 6,4	176 – 167	11,6/11,9	164/166
2,0 I TDI BMT 4MOTION	6stupňová manuální	110 (150)	Euro 6	8,2 – 7,8/6,8 – 6,3/7,3 – 6,8	191 – 179	11,7/12,0	162/164
2,0 I TDI BMT 4MOTION	7stupňová DSG	110 (150)	Euro 6	7,3 – 6,8/6,7 – 6,5/7,0 – 6,6	182 – 173	11,9/12,2	161/163
2,0 I TDI BMT	6stupňová manuální	150 (204)	Euro 6	8,1 – 7,7/6,6 – 6,2/7,1 – 6,8	186 – 177	8,9/9,4	184/188
2,0 I TDI BMT	7stupňová DSG	150 (204)	Euro 6	7,6 – 7,2/6,6 – 6,2/6,9 – 6,6	181 – 172	9,2/9,7	184/188
2,0 I TDI BMT 4MOTION	6stupňová manuální	150 (204)	Euro 6	8,7 – 8,3/6,7 – 6,3/7,4 – 7,0	195 – 183	9,1/9,6	180/184
2,0 I TDI BMT 4MOTION	7stupňová DSG	150 (204)	Euro 6	7,9 – 7,5/6,9 – 6,5/7,3 – 6,8	190 – 178	9,5/10,0	180/184

BMT = BlueMotion Technology DSG = dvouspójková převodovka DSG JK = jednokabina DK = dvojkabina
Vysvětlení indexovaných poznámek najdete na stránce „Vysvětlivky“.

Hmotnosti

Transporter šasi s kabinou

Motor	Převodovka	Maximální výkon [kW (k)]	Emisní norma	Maximální přípustná hmotnost (kg)	Provozní hmotnost minimální ⁷⁾ (kg)	Užitečná hmotnost maximální ⁷⁾ (kg)	Maximální přípustné zatížení nápravy přední/zadní (kg)	Hmotnost přívěsu při 12% stoupání brzděného/nebrzděného (kg)	Max. přípustná hmotnost soupravy při 12% stoupání (kg)
2,0 I TDI BMT	5stupňová manuální	75 (102)	Euro 6	3 200	1 397	1 803	1 710/-	2 200/750	4 900
2,0 I TDI BMT	5stupňová manuální	84 (114)	Euro 6	3 200	1 397	1 803	1 710/-	2 200/750	4 900
2,0 I TDI BMT	6stupňová manuální	110 (150)	Euro 6	3 200	1 422	1 778	1 710/-	2 500/750	5 200
2,0 I TDI BMT	7stupňová DSG	110 (150)	Euro 6	3 200	-	-	1 710/-	2 500/750	5 300
2,0 I TDI BMT	6stupňová manuální	150 (204)	Euro 6	3 200	-	-	1 710/-	2 500/750	5 200
2,0 I TDI BMT	7stupňová DSG	150 (204)	Euro 6	3 200	-	-	1 710/-	2 500/750	5 300

Přípustné zatížení střechy (kg)	50
--	----

BMT = BlueMotion Technology DSG = dvouspůjková převodovka DSG
Vysvětlení indexovaných poznámek najdete na stránce „Vysvětlivky“.

Hmotnosti

Transporter podvozek s krátkým rozvorem a jednokabinou

Motor	Převodovka	Maximální výkon [kW (k)]	Emisní norma	Maximální přípustná hmotnost (kg)	Provozní hmotnost minimální ⁷⁾ (kg)	Užitečná hmotnost maximální – minimální ⁷⁾ (kg)	Maximální přípustné zatížení nápravy přední/zadní (kg)	Hmotnost přívěsu při 12% stoupání brzděného/nebrzděného (kg)	Max. přípustná hmotnost soupravy při 12% stoupání (kg)
2,0 I TSI BMT	6stupňová manuální	110 (150)	Euro 6	2 800, 3 000, 3 200	1 613	1 587 – 1 012	1 600 – 1 710/1 550 – 1 720	2 500/750	5 200
2,0 I TDI BMT	5stupňová manuální	62 (84)	Euro 6	2 800, 3 000	1 592	1 408 – 1 033	1 550 – 1 710/1 550 – 1 680	2 200/750	4 800
2,0 I TDI BMT	5stupňová manuální	75 (102)	Euro 6	2 800, 3 000, 3 200	1 592	1 608 – 1 033	1 550 – 1 710/1 550 – 1 720	2 200/750	4 900
2,0 I TDI BMT	5stupňová manuální	84 (114)	Euro 6	2 800, 3 000, 3 200	1 592	1 608 – 1 033	1 550 – 1 710/1 550 – 1 720	2 200/750	4 900
2,0 I TDI BMT	6stupňová manuální	110 (150)	Euro 6	2 800, 3 000, 3 200	1 622	1 578 – 1 003	1 600 – 1 710/1 550 – 1 720	2 500/750	5 200
2,0 I TDI BMT	7stupňová DSG	110 (150)	Euro 6	2 800, 3 000, 3 200	1 639	1 561 – 986	1 600 – 1 710/1 550 – 1 720	2 500/750	5 300
2,0 I TDI BMT 4MOTION	6stupňová manuální	110 (150)	Euro 6	2 800, 3 000, 3 200	1 747	1 453 – 878	1 600 – 1 710/1 550 – 1 720	2 500/750	5 300
2,0 I TDI BMT 4MOTION	7stupňová DSG	110 (150)	Euro 6	2 800, 3 000, 3 200	1 765	1 435 – 860	1 600 – 1 710/1 550 – 1 720	2 500/750	5 300
2,0 I TDI BMT	6stupňová manuální	150 (204)	Euro 6	2 800, 3 000, 3 200	1 653	1 547 – 972	1 600 – 1 710/1 550 – 1 720	2 500/750	5 200
2,0 I TDI BMT	7stupňová DSG	150 (204)	Euro 6	2 800, 3 000, 3 200	1 670	1 530 – 955	1 600 – 1 710/1 550 – 1 720	2 500/750	5 300
2,0 I TDI BMT 4MOTION	6stupňová manuální	150 (204)	Euro 6	2 800, 3 000, 3 200	1 778	1 422 – 829	1 600 – 1 710/1 550 – 1 720	2 500/750	5 300
2,0 I TDI BMT 4MOTION	7stupňová DSG	150 (204)	Euro 6	2 800, 3 000, 3 200	1 796	1 404 – 847	1 600 – 1 710/1 550 – 1 720	2 500/750	5 300

Přípustné zatížení střechy (kg)	50
Přípustné svislé zatížení tažného zařízení (kg)	100

BMT = BlueMotion Technology DSG = dvouspojková převodovka DSG
Vysvětlení indexovaných poznámek najdete na stránce „Vysvětlivky“.

Hmotnosti

Transporter podvozek s dlouhým rozvorem a jednokabinou

Motor	Převodovka	Maximální výkon [kW (k)]	Emisní norma	Maximální přípustná hmotnost (kg)	Provozní hmotnost minimální ⁽⁷⁾ (kg)	Užitečná hmotnost maximální – minimální ⁽⁷⁾ (kg)	Maximální přípustné zatížení nápravy přední/zadní (kg)	Hmotnost přívěsu při 12% stoupání brzděného/nebrzděného (kg)	Max. přípustná hmotnost soupravy při 12% stoupání (kg)
2,0 I TSI BMT	6stupňová manuální	110 (150)	Euro 6	2 800, 3 000, 3 200	1 648	1 552 – 977	1 600 – 1 710/1 550 – 1 720	2 500/750	5 200
2,0 I TDI BMT	5stupňová manuální	62 (84)	Euro 6	2 800, 3 000	1 607	1 393 – 1 018	1 550 – 1 710/1 550 – 1 680	2 200/750	4 800
2,0 I TDI BMT	5stupňová manuální	75 (102)	Euro 6	2 800, 3 000, 3 200	1 607	1 593 – 1 018	1 550 – 1 710/1 550 – 1 720	2 200/750	4 900
2,0 I TDI BMT	5stupňová manuální	84 (114)	Euro 6	2 800, 3 000, 3 200	1 607	1 593 – 1 018	1 550 – 1 710/1 550 – 1 720	2 200/750	4 900
2,0 I TDI BMT	6stupňová manuální	110 (150)	Euro 6	2 800, 3 000, 3 200	1 637	1 563 – 988	1 600 – 1 710/1 550 – 1 720	2 500/750	5 200
2,0 I TDI BMT	7stupňová DSG	110 (150)	Euro 6	2 800, 3 000, 3 200	1 654	1 546 – 971	1 600 – 1 710/1 550 – 1 720	2 500/750	5 300
2,0 I TDI BMT 4MOTION	6stupňová manuální	110 (150)	Euro 6	2 800, 3 000, 3 200	1 762	1 438 – 863	1 600 – 1 710/1 550 – 1 720	2 500/750	5 300
2,0 I TDI BMT 4MOTION	7stupňová DSG	110 (150)	Euro 6	2 800, 3 000, 3 200	1 780	1 420 – 845	1 600 – 1 710/1 550 – 1 720	2 500/750	5 300
2,0 I TDI BMT	6stupňová manuální	150 (204)	Euro 6	2 800, 3 000, 3 200	1 668	1 532 – 957	1 600 – 1 710/1 550 – 1 720	2 500/750	5 200
2,0 I TDI BMT	7stupňová DSG	150 (204)	Euro 6	2 800, 3 000, 3 200	1 685	1 515 – 940	1 600 – 1 710/1 550 – 1 720	2 500/750	5 300
2,0 I TDI BMT 4MOTION	6stupňová manuální	150 (204)	Euro 6	2 800, 3 000, 3 200	1 793	1 407 – 832	1 600 – 1 710/1 550 – 1 720	2 500/750	5 300
2,0 I TDI BMT 4MOTION	7stupňová DSG	150 (204)	Euro 6	2 800, 3 000, 3 200	1 811	1 389 – 814	1 600 – 1 710/1 550 – 1 720	2 500/750	5 300

Přípustné zatížení střechy (kg)	50
Přípustné svislé zatížení tažného zařízení (kg)	100

BMT = BlueMotion Technology DSG = dvouspojková převodovka DSG
Vysvětlení indexovaných poznámek najdete na stránce „Vysvětlivky“.

Hmotnosti

Transporter podvozek s dlouhým rozvorem a dvojkabinou

Motor	Převodovka	Maximální výkon [kW (k)]	Emisní norma	Maximální přípustná hmotnost (kg)	Provozní hmotnost minimální ⁽⁷⁾ (kg)	Užitečná hmotnost maximální – minimální ⁽⁷⁾ (kg)	Maximální přípustné zatížení nápravy přední/zadní (kg)	Hmotnost přívěsu při 12% stoupání brzděného/nebrzděného (kg)	Max. přípustná hmotnost soupravy při 12% stoupání (kg)
2,0 I TSI BMT	6stupňová manuální	110 (150)	Euro 6	2 800, 3 000, 3 200	1 719	1 481 – 848	1 600 – 1 710/1 550 – 1 720	2 500/750	5 200
2,0 I TDI BMT	5stupňová manuální	62 (84)	Euro 6	2 800, 3 000	1 697	1 303 – 870	1 600 – 1 710/1 550 – 1 680	2 200/750	4 800
2,0 I TDI BMT	5stupňová manuální	75 (102)	Euro 6	2 800, 3 000, 3 200	1 697	1 503 – 870	1 600 – 1 710/1 550 – 1 720	2 200/750	4 900
2,0 I TDI BMT	5stupňová manuální	84 (114)	Euro 6	2 800, 3 000, 3 200	1 697	1 503 – 870	1 600 – 1 710/1 550 – 1 720	2 200/750	4 900
2,0 I TDI BMT	6stupňová manuální	110 (150)	Euro 6	2 800, 3 000, 3 200	1 727	1 473 – 840	1 600 – 1 710/1 550 – 1 720	2 500/750	5 200
2,0 I TDI BMT	7stupňová DSG	110 (150)	Euro 6	2 800, 3 000, 3 200	1 744	1 456 – 823	1 600 – 1 710/1 550 – 1 720	2 500/750	5 300
2,0 I TDI BMT 4MOTION	6stupňová manuální	110 (150)	Euro 6	2 800, 3 000, 3 200	1 852	1 348 – 715	1 600 – 1 710/1 550 – 1 720	2 500/750	5 300
2,0 I TDI BMT 4MOTION	7stupňová DSG	110 (150)	Euro 6	2 800, 3 000, 3 200	1 870	1 330 – 697	1 600 – 1 710/1 550 – 1 720	2 500/750	5 300
2,0 I TDI BMT	6stupňová manuální	150 (204)	Euro 6	2 800, 3 000, 3 200	1 758	1 442 – 809	1 600 – 1 710/1 550 – 1 720	2 500/750	5 200
2,0 I TDI BMT	7stupňová DSG	150 (204)	Euro 6	2 800, 3 000, 3 200	1 775	1 425 – 792	1 600 – 1 710/1 550 – 1 720	2 500/750	5 300
2,0 I TDI BMT 4MOTION	6stupňová manuální	150 (204)	Euro 6	2 800, 3 000, 3 200	1 883	1 317 – 684	1 600 – 1 710/1 550 – 1 720	2 500/750	5 300
2,0 I TDI BMT 4MOTION	7stupňová DSG	150 (204)	Euro 6	2 800, 3 000, 3 200	1 901	1 299 – 666	1 600 – 1 710/1 550 – 1 720	2 500/750	5 300

Přípustné zatížení střechy (kg)	75
Přípustné svislé zatížení tažného zařízení (kg)	100

BMT = BlueMotion Technology DSG = dvouspojková převodovka DSG
Vysvětlení indexovaných poznámek najdete na stránce „Vysvětlivky“.

Hmotnosti

Transporter valník s krátkým rozvorem a jednokabinou

Motor	Převodovka	Maximální výkon [kW (k)]	Emisní norma	Maximální přípustná hmotnost (kg)	Provozní hmotnost minimální ⁽⁷⁾ (kg)	Užitečná hmotnost maximální – minimální ⁽⁷⁾ (kg)	Maximální přípustné zatížení nápravy přední/zadní (kg)	Hmotnost přívěsu při 12% stoupání brzděného/nebrzděného (kg)	Max. přípustná hmotnost soupravy při 12% stoupání (kg)
2,0 I TSI BMT	6stupňová manuální	110 (150)	Euro 6	2 800, 3 000	1 778	1 222 – 847	1 600 – 1 710/1 550 – 1 680	2 500/750	5 200
2,0 I TDI BMT	5stupňová manuální	62 (84)	Euro 6	2 800, 3 000	1 757	1 243 – 868	1 550/1 550 – 1 680	2 200/750	4 800
2,0 I TDI BMT	5stupňová manuální	75 (102)	Euro 6	2 800, 3 000	1 757	1 243 – 868	1 550/1 550 – 1 680	2 200/750	4 900
2,0 I TDI BMT	5stupňová manuální	84 (114)	Euro 6	2 800, 3 000	1 757	1 243 – 868	1 550/1 550 – 1 680	2 200/750	4 900
2,0 I TDI BMT	6stupňová manuální	110 (150)	Euro 6	2 800, 3 000	1 787	1 213 – 838	1 600 – 1 710/1 550 – 1 680	2 500/750	5 200
2,0 I TDI BMT	7stupňová DSG	110 (150)	Euro 6	2 800, 3 000	1 804	1 196 – 821	1 600 – 1 710/1 550 – 1 680	2 500/750	5 300
2,0 I TDI BMT 4MOTION	6stupňová manuální	110 (150)	Euro 6	2 800, 3 000	1 912	1 088 – 713	1 600 – 1 710/1 550 – 1 680	2 500/750	5 300
2,0 I TDI BMT 4MOTION	7stupňová DSG	110 (150)	Euro 6	2 800, 3 000	1 930	1 070 – 695	1 600 – 1 710/1 550 – 1 680	2 500/750	5 300
2,0 I TDI BMT	6stupňová manuální	150 (204)	Euro 6	2 800, 3 000	1 818	1 182 – 807	1 600 – 1 710/1 550 – 1 680	2 500/750	5 200
2,0 I TDI BMT	7stupňová DSG	150 (204)	Euro 6	2 800, 3 000	1 835	1 165 – 790	1 600 – 1 710/1 550 – 1 680	2 500/750	5 300
2,0 I TDI BMT 4MOTION	6stupňová manuální	150 (204)	Euro 6	2 800, 3 000	1 943	1 057 – 682	1 600 – 1 710/1 550 – 1 680	2 500/750	5 300
2,0 I TDI BMT 4MOTION	7stupňová DSG	150 (204)	Euro 6	2 800, 3 000	1 961	1 039 – 664	1 600 – 1 710/1 550 – 1 680	2 500/750	5 300

Přípustné zatížení střechy (kg)	50
Přípustné svislé zatížení tažného zařízení (kg)	100

BMT = BlueMotion Technology DSG = dvouspojková převodovka DSG
Vysvětlení indexovaných poznámek najdete na stránce „Vysvětlivky“.

Hmotnosti

Transporter valník s dlouhým rozvorem a jednokabinou

Motor	Převodovka	Maximální výkon [kW (k)]	Emisní norma	Maximální přípustná hmotnost (kg)	Provozní hmotnost minimální ⁷⁾ (kg)	Užitečná hmotnost maximální – minimální ⁷⁾ (kg)	Maximální přípustné zatížení nápravy přední/zadní (kg)	Hmotnost přívěsu při 12% stoupání brzděného/nebrzděného (kg)	Max. přípustná hmotnost soupravy při 12% stoupání (kg)
2,0 I TSI BMT	6stupňová manuální	110 (150)	Euro 6	2 800, 3 000	1 833	1 167 – 792	1 600 – 1 710/1 550 – 1 680	2 500/750	5 200
2,0 I TDI BMT	5stupňová manuální	62 (84)	Euro 6	2 800, 3 000	1 792	1 208 – 833	1 550 – 1 710/1 550 – 1 680	2 200/750	4 800
2,0 I TDI BMT	5stupňová manuální	75 (102)	Euro 6	2 800, 3 000	1 792	1 208 – 833	1 550 – 1 710/1 550 – 1 680	2 200/750	4 900
2,0 I TDI BMT	5stupňová manuální	84 (114)	Euro 6	2 800, 3 000	1 792	1 208 – 833	1 550 – 1 710/1 550 – 1 680	2 200/750	4 900
2,0 I TDI BMT	6stupňová manuální	110 (150)	Euro 6	2 800, 3 000	1 822	1 178 – 803	1 600 – 1 710/1 550 – 1 680	2 500/750	5 200
2,0 I TDI BMT	7stupňová DSG	110 (150)	Euro 6	2 800, 3 000	1 839	1 161 – 786	1 600 – 1 710/1 550 – 1 680	2 500/750	5 300
2,0 I TDI BMT 4MOTION	6stupňová manuální	110 (150)	Euro 6	2 800, 3 000	1 947	1 053 – 678	1 600 – 1 710/1 550 – 1 680	2 500/750	5 300
2,0 I TDI BMT 4MOTION	7stupňová DSG	110 (150)	Euro 6	2 800, 3 000	1 965	1 035 – 660	1 600 – 1 710/1 550 – 1 680	2 500/750	5 300
2,0 I TDI BMT	6stupňová manuální	150 (204)	Euro 6	2 800, 3 000	1 853	1 447 – 772	1 600 – 1 710/1 550 – 1 680	2 500/750	5 200
2,0 I TDI BMT	7stupňová DSG	150 (204)	Euro 6	2 800, 3 000	1 870	1 130 – 755	1 600 – 1 710/1 550 – 1 680	2 500/750	5 300
2,0 I TDI BMT 4MOTION	6stupňová manuální	150 (204)	Euro 6	2 800, 3 000	1 978	1 022 – 647	1 600 – 1 710/1 550 – 1 680	2 500/750	5 300
2,0 I TDI BMT 4MOTION	7stupňová DSG	150 (204)	Euro 6	2 800, 3 000	1 996	1 004 – 629	1 600 – 1 710/1 550 – 1 680	2 500/750	5 300

Přípustné zatížení střechy (kg)	50
Přípustné svislé zatížení tažného zařízení (kg)	100

BMT = BlueMotion Technology DSG = dvouspojková převodovka DSG
Vysvětlení indexovaných poznámek najdete na stránce „Vysvětlivky“.

Hmotnosti

Transporter valník s dlouhým rozvorem a dvojkabinou

Motor	Převodovka	Maximální výkon [kW (k)]	Emisní norma	Maximální přípustná hmotnost (kg)	Provozní hmotnost minimální ⁽⁷⁾ (kg)	Užitečná hmotnost maximální – minimální ⁽⁷⁾ (kg)	Maximální přípustné zatížení nápravy přední/zadní (kg)	Hmotnost přívěsu při 12% stoupání brzděného/nebrzděného (kg)	Max. přípustná hmotnost soupravy při 12% stoupání (kg)
2,0 I TSI BMT	6stupňová manuální	110 (150)	Euro 6	2 800, 3 000	1 869	1 131 – 698	1 600 – 1 710/1 550 – 1 680	2 500/750	5 200
2,0 I TDI BMT	5stupňová manuální	62 (84)	Euro 6	2 800, 3 000	1 847	1 153 – 720	1 600 – 1 710/1 550 – 1 680	2 200/750	4 800
2,0 I TDI BMT	5stupňová manuální	75 (102)	Euro 6	2 800, 3 000	1 847	1 153 – 720	1 600 – 1 710/1 550 – 1 680	2 200/750	4 900
2,0 I TDI BMT	5stupňová manuální	84 (114)	Euro 6	2 800, 3 000	1 847	1 153 – 720	1 600 – 1 710/1 550 – 1 680	2 200/750	4 900
2,0 I TDI BMT	6stupňová manuální	110 (150)	Euro 6	2 800, 3 000	1 877	1 123 – 690	1 600 – 1 710/1 550 – 1 680	2 500/750	5 200
2,0 I TDI BMT	7stupňová DSG	110 (150)	Euro 6	2 800, 3 000	1 894	1 106 – 681	1 600 – 1 710/1 550 – 1 680	2 500/750	5 300
2,0 I TDI BMT 4MOTION	6stupňová manuální	110 (150)	Euro 6	2 800, 3 000	2 002	998 – 681	1 600 – 1 710/1 550 – 1 680	2 500/750	5 300
2,0 I TDI BMT 4MOTION	7stupňová DSG	110 (150)	Euro 6	2 800, 3 000	2 020	980 – 681	1 600 – 1 710/1 550 – 1 680	2 500/750	5 300
2,0 I TDI BMT	6stupňová manuální	150 (204)	Euro 6	2 800, 3 000	1 908	1 092 – 659	1 600 – 1 710/1 550 – 1 680	2 500/750	5 200
2,0 I TDI BMT	7stupňová DSG	150 (204)	Euro 6	2 800, 3 000	1 925	1 075 – 650	1 600 – 1 710/1 550 – 1 680	2 500/750	5 300
2,0 I TDI BMT 4MOTION	6stupňová manuální	150 (204)	Euro 6	2 800, 3 000	2 033	967 – 650	1 600 – 1 710/1 550 – 1 680	2 500/750	5 300
2,0 I TDI BMT 4MOTION	7stupňová DSG	150 (204)	Euro 6	2 800, 3 000	2 051	949 – 650	1 600 – 1 710/1 550 – 1 680	2 500/750	5 300

Přípustné zatížení střechy (kg)	75
Přípustné svislé zatížení tažného zařízení (kg)	100

BMT = BlueMotion Technology DSG = dvouspojková převodovka DSG
Vysvětlení indexovaných poznámek najdete na stránce „Vysvětlivky“.

Rozměry

Transporter šasi s kabinou

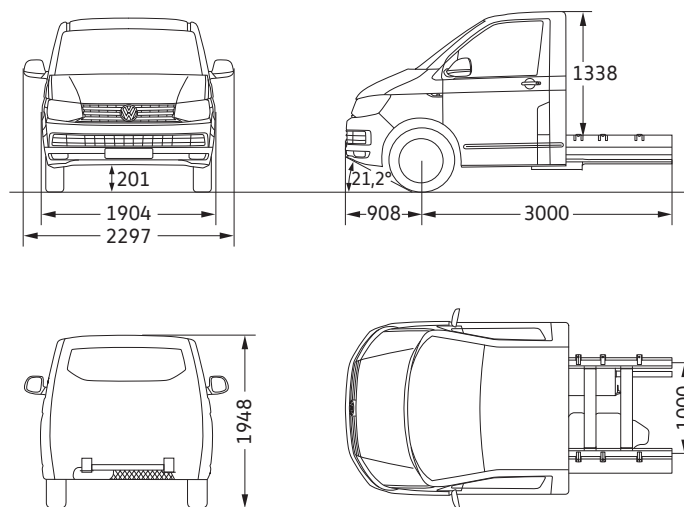

Možné varianty nástaveb

Vyobrazené podvozky jsou pouze příklady možných provedení. Více informací získáte na internetových stránkách u výrobců nástaveb, kteří spolupracují s Volkswagen užitkové vozy, případně na adrese www.volkswagenprestavby.cz.

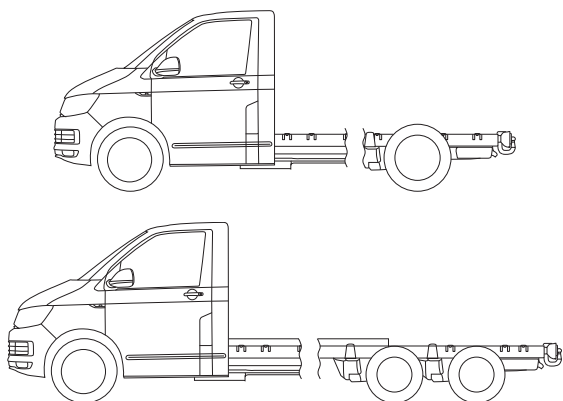

Všechny rozměry platí pro modely ze sériové produkce. Skutečné rozměry se v závislosti na výrobních tolerancích/velikosti pneumatik/typu podvozku mohou nepatrně odlišovat od uvedených hodnot. Uvedené výškové rozměry se mohou v závislosti na výbavě lišit o cca ± 20 mm. Rozměrové náčrtky nejsou uvedeny v měřítku.

Rozměry

Transporter podvozek s krátkým rozvorem a jednokabinou

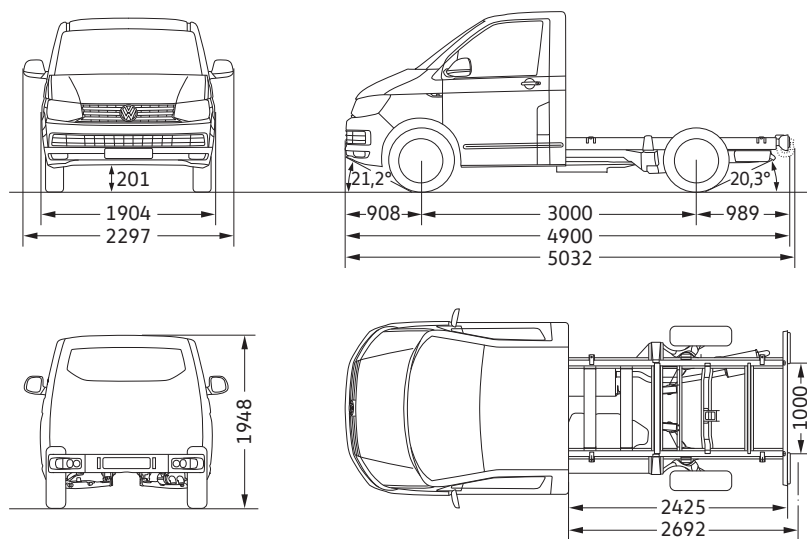

Průměr otáčení (m)

11,9

Všechny rozměry platí pro modely ze sériové produkce. Skutečné rozměry se v závislosti na výrobních tolerancích/velikosti pneumatik typu podvozku mohou nepatrně odlišovat od uvedených hodnot. Hodnoty udávané ve stupních pro nájezdový úhel vpředu i vzadu jsou měřeny při plném zatížení vozidla s ohledem na maximální přípustnou hmotnost. Rozměrové náčrtky nejsou uvedeny v měřítku.

Rozměry

Transporter podvozek s dlouhým rozvorem a jednokabinou

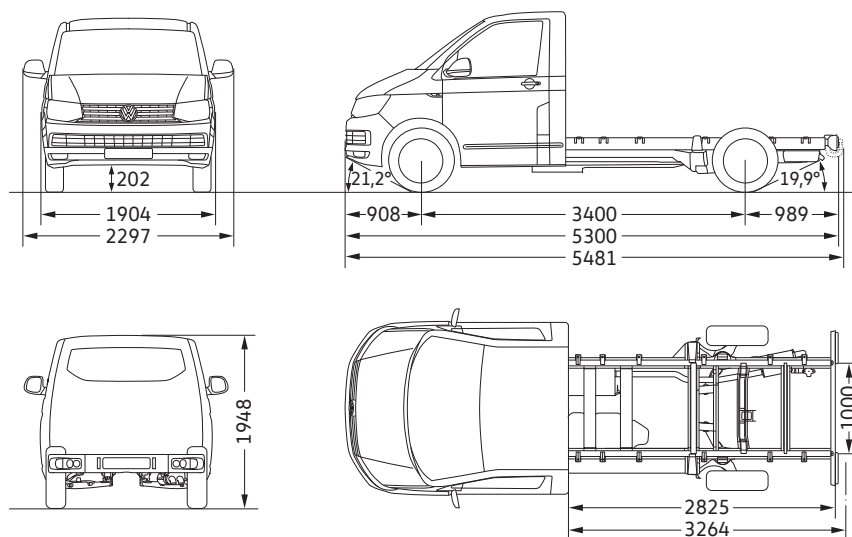

Průměr otáčení (m)

13,2

Transporter podvozek s dlouhým rozvorem a dvojkabinou

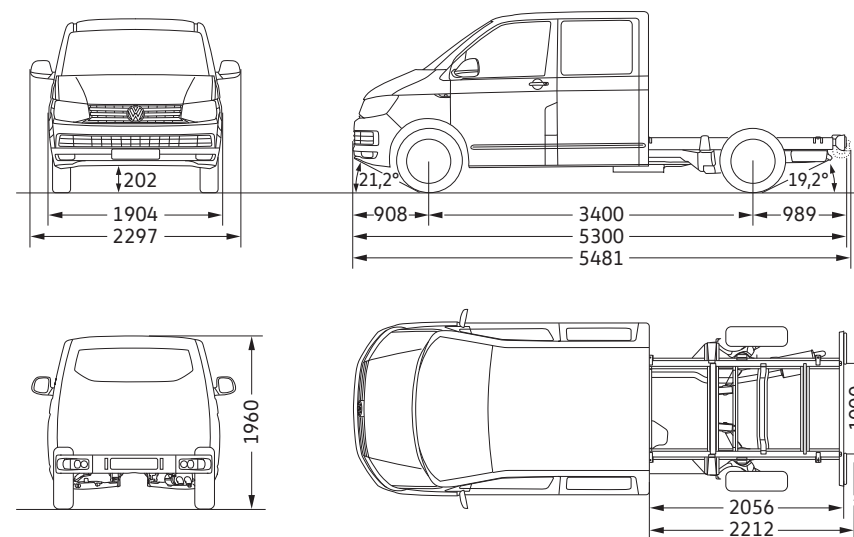

Průměr otáčení (m)

13,2

Všechny rozměry platí pro modely ze sériové produkce. Skutečné rozměry se v závislosti na výrobních tolerancích/velikosti pneumatik/typu podvozku mohou nepatrně odlišovat od uvedených hodnot. Hodnoty udávané ve stupních pro nájezdový úhel vpředu i vzadu jsou měřeny při plném zatížení vozidla s ohledem na maximální přípustnou hmotnost. Rozměrové náčrtky nejsou uvedeny v měřítku.

Rozměry

Transporter valník s krátkým rozvorem a jednokabinou

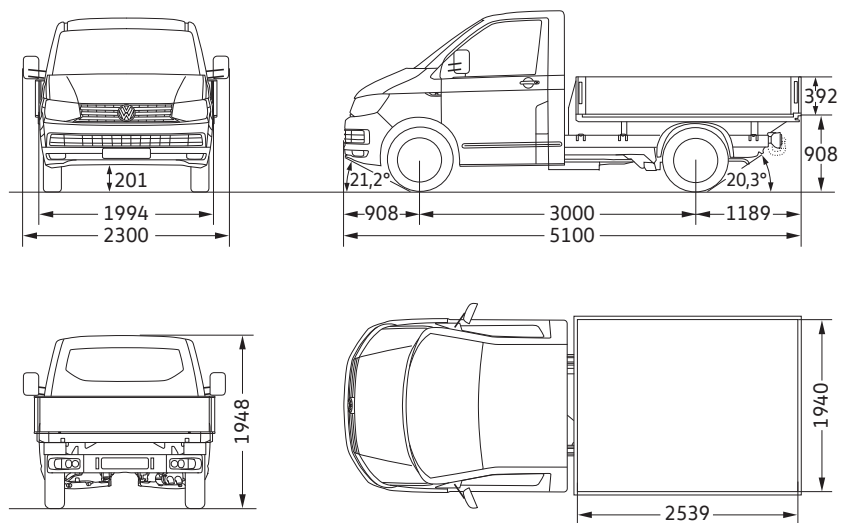

Transporter valník s dlouhým rozvorem a jednokabinou

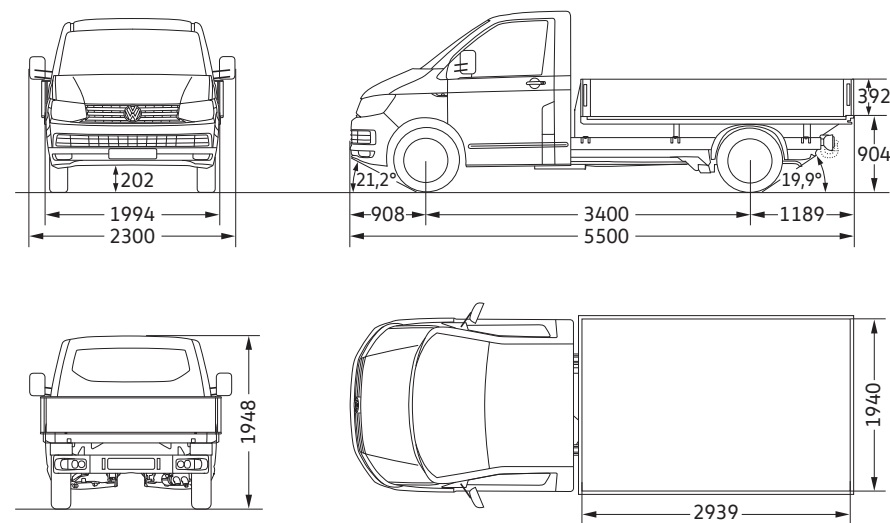

Ložná plocha (m ²)	4,9
Průměr otáčení (m)	11,9

Ložná plocha (m ²)	5,7
Průměr otáčení (m)	13,2

Všechny rozměry platí pro modely ze sériové produkce. Skutečné rozměry se v závislosti na výrobních tolerancích/velikosti pneumatik/typu podvozku mohou nepatrně odlišovat od uvedených hodnot. Hodnoty udávané ve stupních pro nájezdový úhel vpředu i vzadu jsou měřeny při plném zatížení vozidla s ohledem na maximální přípustnou hmotnost. Rozměrové náčrtky nejsou uvedeny v měřítku.

Rozměry

Transporter valník se sníženou ložnou plochou s dlouhým rozvorem a jednokabinou

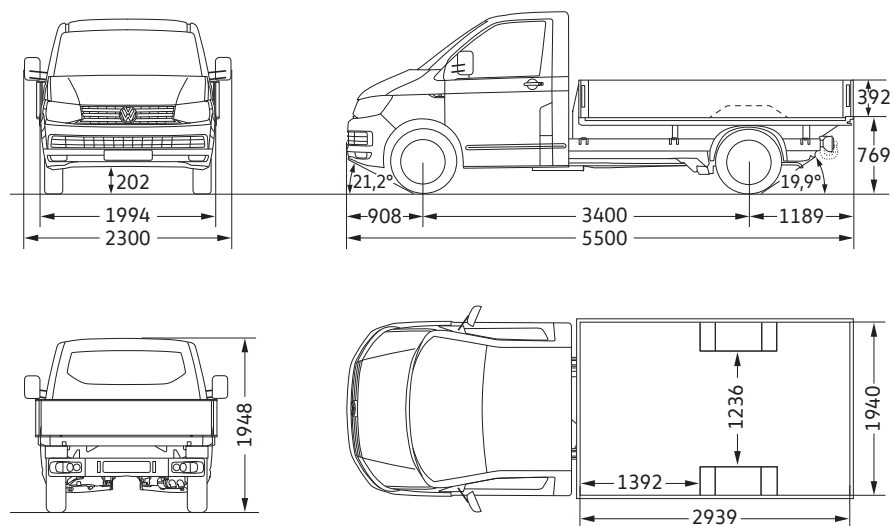

Transporter valník s dlouhým rozvorem a dvojkabinou

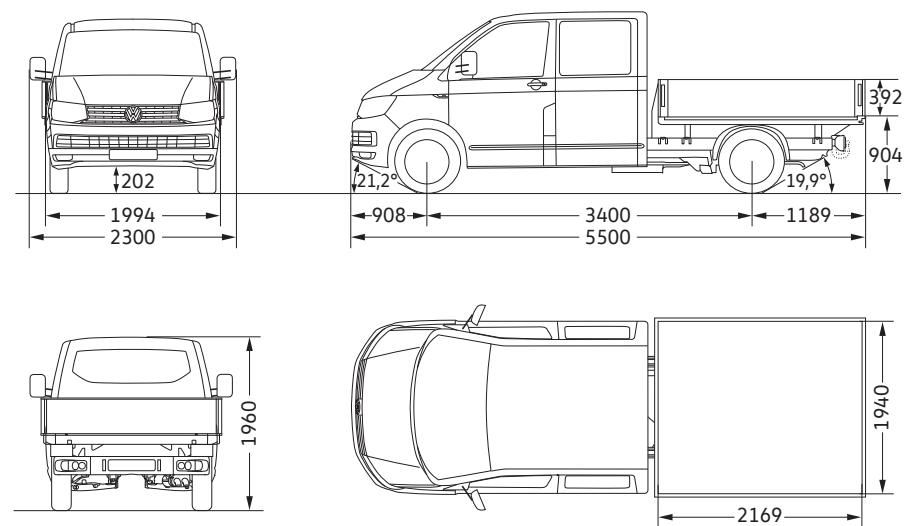









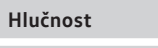

Ložná plocha (m ²)	5,2
Průměr otáčení (m)	13,2

Ložná plocha (m ²)	4,2
Průměr otáčení (m)	13,2

Všechny rozměry platí pro modely ze sériové produkce. Skutečné rozměry se v závislosti na výrobních tolerancích/velikosti pneumatik/typu podvozku mohou nepatrně odlišovat od uvedených hodnot. Hodnoty udávané ve stupních pro nájezdový úhel vpředu i vzadu jsou měřeny při plném zatížení vozidla s ohledem na maximální přípustnou hmotnost. Rozměrové náčrtky nejsou uvedeny v měřítku.

Označení pneumatik

Transporter šasi s kabinou, Transporter podvozek a Transporter valník

Letní pneumatiky	Rozměr	Valivý odpor	Přilnavost za mokra	Externí valivý hluk	Hlučnost
	205/65 R 16 C	E – C	C – B	72 – 69 dB	 - 
	215/65 R 16 C	B	B – A	72 – 69 dB	 - 
	235/55 R 17	B	C – B	72 – 68 dB	 - 
Celoroční pneumatiky	Rozměr	Valivý odpor	Přilnavost za mokra	Externí valivý hluk	Hlučnost
	215/65 R 16 C	E	C	70 dB	
	215/60 R 17 C	E	C	72 dB	
	235/55 R 17	E	C	68 dB	
Zimní pneumatiky	Rozměr	Valivý odpor	Přilnavost za mokra	Externí valivý hluk	Hlučnost
	215/65 R 16 C	E	B	72 dB	
	215/60 R 17 C	E	C	71 dB	



Vliv na spotřebu pohonných hmot – správně zvolené pneumatiky Vám pomáhají šetřit palivo.



Přilnavost za mokra – kratší brzdná dráha zvyšuje Vaši bezpečnost.



Externí valivý hluk – tišší pneumatiky zvyšují jízdní komfort a méně zatěžují životní prostředí hlukovými emisemi.

Objednání pneumatik od konkrétního výrobce není z logistických a výrobně technických důvodů možné.

Vysvětlivky

1) *(Poznámka není v tomto dokumentu uvedena).*

2) Objem palivové nádrže: pro modely s motorem TSI cca 80 l; pro modely splňující emisní normu Euro 6: nafta cca 70 l, AdBlue® (pro TDI) cca 13 l.

3) Uvedené hodnoty spotřeby paliva a emisí CO₂ jsou získávány předepsaným způsobem měření. Údaje se nevztahují na konkrétní vozidlo a nejsou součástí nabídky, ale slouží pouze pro účely srovnání jednotlivých typů vozidel. Spotřeba paliva a emise CO₂ konkrétního vozidla závisí nejen na hospodárném využití paliva, ale jsou ovlivněny také způsobem jízdy a dalšími netechnickými faktory (např. okolními podmínkami). Dodatečná výbava a příslušenství (nástavby, pneumatiky apod.) mohou mít za následek změnu jízdních parametrů, např. hmotnosti, valivého odporu či aerodynamických vlastností, a mohou také kromě počasí a podmínek v dopravě ovlivnit spotřebu paliva a výkon. Hodnoty spotřeby paliva a emisí CO₂ platí v určitém intervalu a mohou se lišit v závislosti na zvoleném formátu pneumatik a použití prvků výbavy na přání.

4) *(Poznámka není v tomto dokumentu uvedena).*

5) Doporučuje se používat bezolovnatý benzin s oktanovým číslem 95 podle normy DIN EN 228. Použití benzínu s oktanovým číslem 91 je v možné, je však nutné počítat se snížením výkonu motoru, resp. se zvýšenou spotřebou paliva. Při provozu je v zásadě možné použít bezolovnatý benzin s oktanovým číslem 95 s maximálním podílem etanolu (E10) do 10 procent. Podrobné informace o kompatibilitě paliva E10 najdete na adrese www.volkswagen.cz nebo na www.dat.de/e10liste/e10vertraeglichkeit. Údaje o výkonu a spotřebě paliva předpokládají použití benzínu s oktanovým číslem 95 podle normy DIN EN 228.

6) Tento motor je vybaven vícestupňovým ošetřením výfukových plynů (filtr pevných částic a SCR katalyzátor). SCR katalyzátor (Selective Catalytic Reduction) mění oxidy dusíku obsažené ve výfukových plynech (NO_x) na dusík (N₂) a vodu (H₂O) bez vzniku nežádoucích vedlejších látek. Přeměna probíhá za použití synteticky vyráběného vodního roztoku močoviny např. AdBlue® (ISO 22241-1/AUS 32), který je ve zvláštní nádrži. V závislosti na typu vozu je nutné provozní kapalinu AdBlue® doplňovat i mimo servisní intervaly buď svépomocí, nebo v servisu Volkswagen.

7) Udávaná provozní hmotnost vozidla zahrnuje podle směrnice RL92/21/EWG nebo RL 97/27/EWG v platném znění 68 kg pro řidiče, 7 kg pro zavazadla, všechny provozní kapaliny a hmotnost paliva při naplnění nádrže na 90 % jejího objemu. Provozní hmotnost může být ovlivněna dodatečnou výbavou, resp. linií výbavy. Skutečnou užitečnou hmotnost vozidla, která je daná jako rozdíl mezi celkovou hmotností a provozní hmotností, lze proto určit pouze zvážení automobilu.

Všeobecné a doplňující informace

Některé varianty modelu nejsou v nabídce pro Českou republiku.

TSI[®], TDI[®], DSG[®], 4MOTION[®] a BlueMotion[®] – v České republice i ostatních státech jsou tato označení registrovanými značkami koncernu Volkswagen AG.

Skutečnost, že značka není v tomto dokumentu označena [®], nelze vykládat tak, že není registrovanou značkou a/nebo že by mohla být použita bez předchozího písemného svolení akciové společnosti Volkswagen. Produktová značka AdBlue[®] je registrovanou značkou Svazu automobilového průmyslu (Verband der Automobilindustrie e. V.).

Naše automobily jsou sériově vybaveny letními pneumatikami. Pro zimní období je nutné respektovat zákonnou úpravu. O zimní výbavě se prosím poraďte se svým prodejcem automobilů Volkswagen Užitkové vozy.

Veškeré údaje uvedené v této brožuře odpovídají stavu v době tisku a vztahují se na německý trh. O odchylkách pro Českou republiku se prosím informujte u svého prodejce automobilů Volkswagen Užitkové vozy.

Změny vyhrazeny.

Doplňující informace:

Servisní termíny se u automobilky Volkswagen dělí na servis výměny oleje a inspekční prohlídku. Zobrazení „Servis“ na displeji palubního počítače slouží jako upomínka na termín příštího servisu.

Servisní intervaly:

- Servis výměny oleje: po zobrazení zprávy „Servis“ na displeji palubního počítače, nejpozději po dvou letech s prodloužením servisních intervalů, resp. po ujetí 15 000 km pro TSI[®] / 20 000 km pro TDI[®] nebo po jednom roce bez prodloužení servisních intervalů. Podle toho co nastane dříve.
- Inspekční prohlídka: poprvé po dvou letech, nebo po ujetí 40 000 km, podle toho, co nastane dříve. Potom každý rok nebo po ujetí 30 000 km, podle toho, co nastane dříve.

Zpětný odběr a recyklace ojetých vozidel:

Volkswagen respektuje veškeré požadavky moderní společnosti a zohledňuje je ve všech nových produktech nesoucích jeho značku. To platí samozřejmě také pro ochranu životního prostředí a přírodních zdrojů. Proto jsou všechna nová vozidla značky Volkswagen ekologicky recyklovatelná a lze je navíc bezplatně – za předpokladu splnění národních předpisů v jednotlivých zemích – odevzdat k ekologické likvidaci. Bližší informace o zpětném odběru a recyklaci ojetých vozidel získáte u svého prodejce automobilů Volkswagen Užitkové vozy.

Transporter

765.1190.07.15 • Tištěno v České republice.

Změny vyhrazeny.

Vydání: prosinec 2017.

www.vw-uzitkove.cz